

CONTROLES

Dependiendo del MODO seleccionado, usa los pedales para: Cambiar Presets (verde), Seleccionar Escenas (rojo), Conmutar los FX en ON/OFF (azul), ...o acceder a TUNER/TEMPO (amarillo). También hay diversas opciones pulsar y mantener para cada modo. Lee la p. 4

Pulsa **HOME** para mostrar la página Home.

Pulsa **SAVE** para guardar el Preset.
Pulsa **ENTER 2x** para confirmar.

Pulsa **HOME+SAVE** a la vez para mostrar la pantalla MODE SELECT y pulsa un pedal para elegir (Lee CUATRO MODOS en la p. 3)

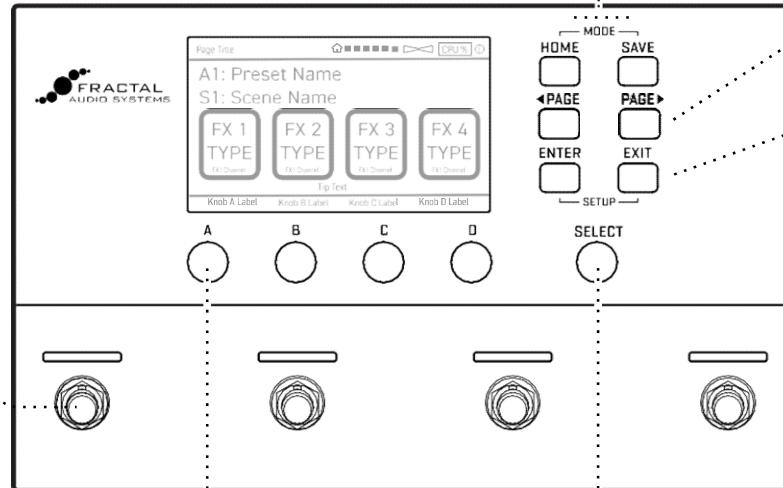

Los botones **PAGE** navegan izq y der. por los menús.

Usa **ENTER** y **EXIT** para confirmar o cancelar diversas opciones .

SETUP

Pulsa **ENTER+EXIT** a la vez para abrir el menú **SETUP**. Usa los botones **PAGE** para acceder a Audio, Conmutadores, Pedales, MIDI, Global, Reset, etc. Pulsa **EXIT** para abandonar **SETUP** y volver a donde estuvieras.

NOTA: los cambios en el menu Setup se almacenan al realizarlos, NO es necesario pulsar **SAVE**. Al hacer un cambio el VP4 mostrará "SAVING..." en la barra de título. No apagues el VP4 mientras almacena, o podrías perder los últimos cambios.

Gira los botones **ABCD** para ajustes y valores

Gira **SELECT** para resaltar diversas áreas en la pantalla. En la página Home, **SELECT** también cambia el MODO.

EL VISOR PRINCIPAL

La línea superior muestra el nombre del PRESET. El VP4 contiene 104 presets agrupados en BANCOS (A-Z) que incluyen cuatro presets cada uno.

La segunda línea muestra el nombre de la ESCENA. Cada preset contiene 4 Escenas. Las Escenas suponen una potente prestación que permite conmutar efectos, cambiar canales, etc sin tener que "bailar claqué".
Lee el Manual del Usuario para más sobre ESCENAS.

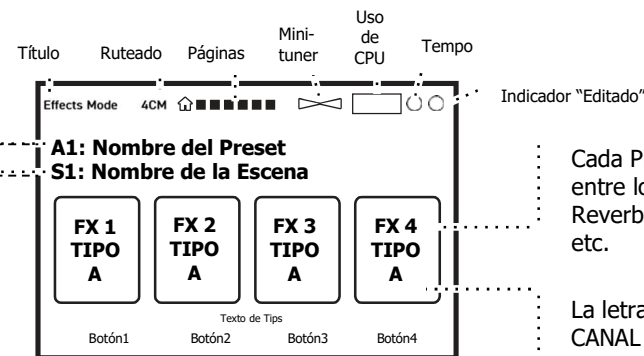

Las etiquetas en algunas páginas muestran funciones de los botones ABCD. Los tips te ayudan a navegar por el VP4.

Cada Preset contiene cuatro efectos, entre los cuales se hallan Drives, Delays, Reverbs, Efectos de Modulación, EQs etc.

La letra bajo cada efecto muestra el CANAL en uso. Los Canales son una potente prestación con la que puedes añadir mayor flexibilidad sónica con un solo preset.
Lee el Manual del Usuario para más sobre Canales.

EN CUALQUIER MOMENTO...

▼ TAP estas combinaciones para acciones especiales:

MODO "SELECT"

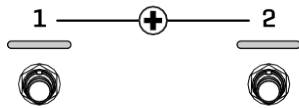

TUNER/TEMPO

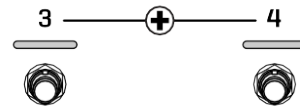

EN LA PÁGINA "MODE SET FCT"



EN MODO PRESET

▼ TAP cualquier pedal para cargar un Preset del Banco en



EN MODO ESCENA

▼ TAP cualquier pedal para cargar una Escena del Preset.

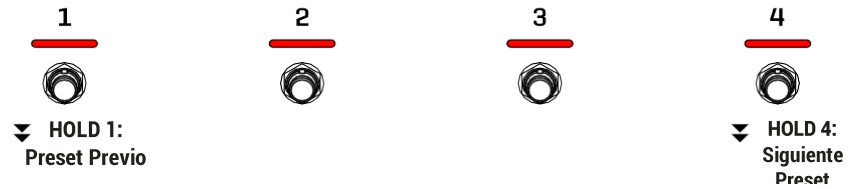

MODO FX

▼ TAP un pedal para conmutar ON/OFF el efecto.



TUNER/TEMPO MODE

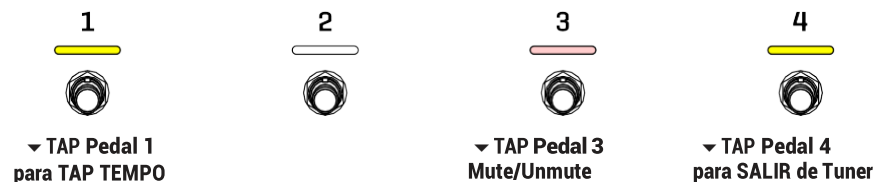

▼ TAP para seleccionar un canal y salir. ▼ HOLD para seleccionar y

NOTA: Las opciones por defecto de pulsar y mantener en el "Modo Gig" provocan que los efectos y otras acciones se activen cuando sueltas el pedal en vez de cuando lo pisas. Para deshabilitar o personalizar las acciones de pulsar y mantener, usa la Página **SETUP > Footswitches**. Lee el Manual del Usuario para más información.

VP4: CONFIGURAR

EL VP4 PUEDE USARE PARA FX "PRE" O "POST" EN UNA AMPLIA VARIEDAD DE CONFIGURACIONES. LA UNIDAD DISPONE DE SUPRESIÓN DE "POP" PERO HAS DE ENCENDER EL AMPLI/ALTAVOZ EL ÚLTIMO, Y APAGARLOS EL PRIMERO.

PRE-FX ENTRE GUITARRA Y AMPLI

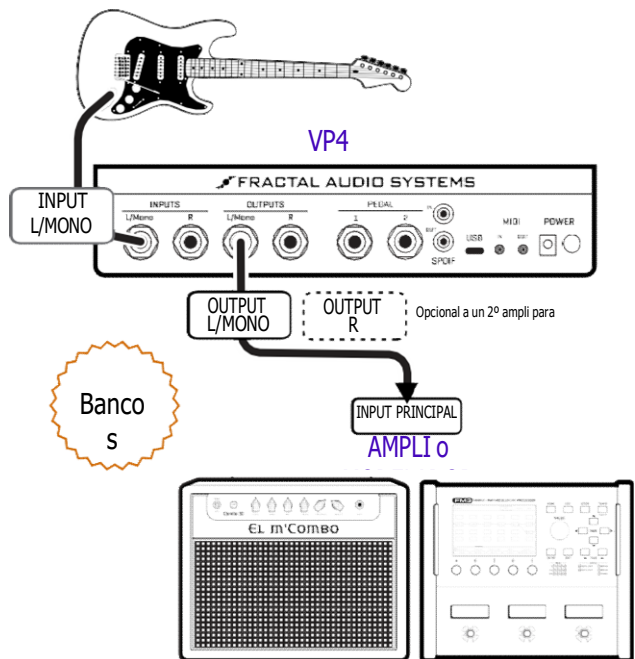

POST-FX BUCLE DE FX DE UN AMPLI

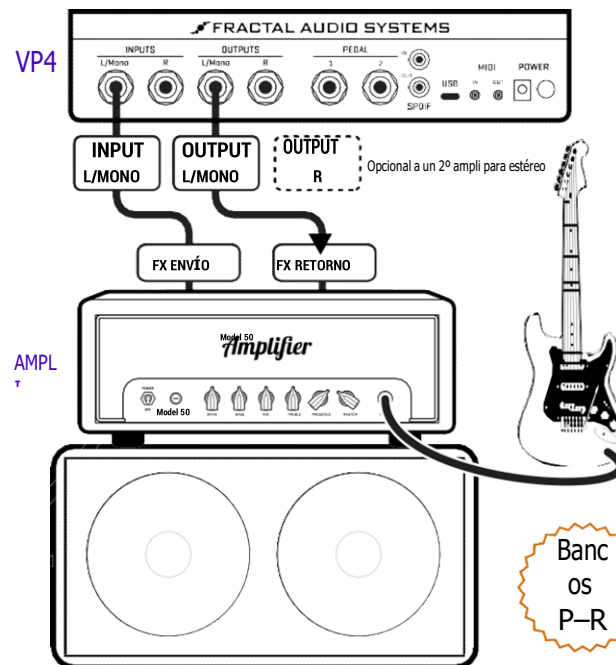

POST-FX CON

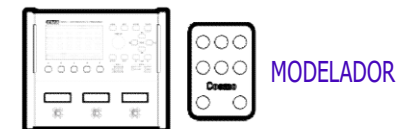

Conecta la(s) salida(s) de línea de tu modelador a la(s) entrada(s) del VP4 (Lee la nota abajo, "Mono o Stereo")



Conecta la(s) salida(s) del VP4 a tu etapa, FRFR, mezcladora, etc.

CONFIGURACIÓN 4CM

El VP4 también es compatible con el "método de los cuatro cables" ("4CM"). Lee el manual para más detalle antes de configurarlo.

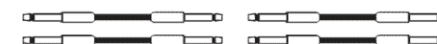

⚠ AVISO: Nunca conectes el VP4 a la salida de altavoz de un amplificador.

NIVELES INPUT

El VP4 viene configurado para una guitarra típica con pastillas de alta salida. Si aparece el aviso IN CLIP en el visor, significa que los niveles de entrada son demasiado altos. Para ajustarlos, ve a SETUP > Audio > Input Pad y gira el botón A para subir el ajuste hasta que deje de recortar. Si el VP4 continúa recortando en el ajuste máximo de 18dB, baja el nivel de salida de la guitarra o dispositivo conectado. Lee el Manual del Usuario para más información, incluyendo cómo el VP4 realiza ajustes automáticos en el Input Pad.

NIVELES OUTPUT

Sin efectos o ajustes personalizados, el VP4 envía una señal de ganancia unitaria. Sin embargo, los niveles de salida generales pueden variar según los ajustes de tus efectos, presets y escenas. Si se produce recorte de salida, se mostrará un aviso OUT CLIP, indicando que has de reducir los niveles de tus efectos, preset, o escena.

Lee el Manual del Usuario para más información sobre niveles de salida.

MONO o ESTÉREO

El modo de entrada por defecto del VP4 es "MONO". Con este ajuste, usa solo la entrada L/Mono.

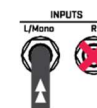

Para señales de entrada estéreo, conecta a ambas entradas L/Mono y Right y cambia el ajuste SETUP > Audio > Input Mode a "STEREO".

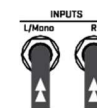

El modo de salida por defecto del VP4 es "STEREO", que también es compatible con configuraciones mono. Para más sobre Mono o Estéreo, lee tu Manual de Usuario.

VP4: EDICIÓN BÁSICA

Primero, selecciona cualquier preset entrando en el Modo Preset.

SELECCIONA O CAMBIA BLOQUES DE EFECTOS

- Cambia a Modo FX.
- Gira **ABC** o **D** para cambiar el Tipo de Bloque (por ejemplo Chorus, Delay, Drive)
- Pulsa **ENTER**.

EDITA AJUSTES DE EFECTOS

- Gira **SELECT** para resaltar cualquier efecto.
- Pulsa **ENTER** para mostrar el Editor Básico.
- Usa los botones **ABCD** para realizar ajustes. Gira **SELECT** para cambiar de línea.
- Usa los botones **PAGE** para FX con más opciones. La última página a la izquierda te permite cambiar el Tipo de Efecto.

GUARDA LOS CAMBIOS

- Pulsa **SAVE**. Usa **ABCD** y **SELECT** para elegir una localización y editar el nombre. Pulsa **ENTER** para confirmar.

FAQ: ¿Tipo de Bloque o Tipo de Efecto?

Los efectos del VP4 se organizan en "Bloques" de nivel superior, como "Reverb" o "Drive". Los Bloques contienen un selector de "Tipo de Efecto" para subtipos como "Deluxe Verb" o "Face Fuzz". El SELECTOR DE TIPO aparece automáticamente la primera vez que editas un nuevo efecto. Para cambiar el Tipo de Efecto más Adelante, edita el efecto y pulsa Page a la Izquierda hasta la página TYPE.

PÁGINAS DE EDICIÓN DE EFECTOS

El VP4 usa muchos tipos diferentes de disposición de páginas, permitiéndote editar efectos y otros ajustes. Usa los botones **SELECT** y **ABCD** para navegar y hacer cambios.

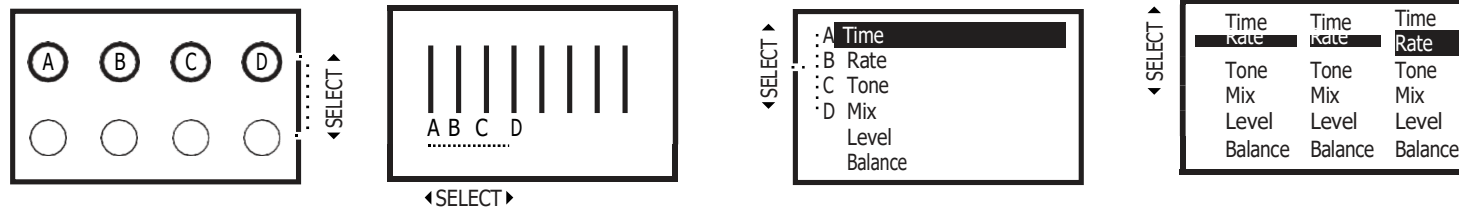

¿Eres un "Friqui" o Experto?

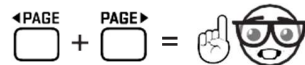

El VP4 se ha diseñado para ser fácil de usar, con opciones mínimas, como las que esperarías de un pedal tradicional. Sin embargo, Fractal Audio es también conocido por su inmensa profundidad y flexibilidad, permitiendo a intérpretes creativos y friquis de los efectos zambullirse en el océano del diseño sónico. Si eres uno de estos, puede interesarte el modo "Expert Edit". Este modo especial revela opciones expandidas para editar efectos, modificadores y la puerta de ruido. Para abrir Expert Edit, pulsa **PAGE LEFT** y **PAGE RIGHT** a la vez mientras editas. Pulsa **EXIT** en cualquier momento para salir de Expert Edit.

FAQ: ¿Qué es un Preset?

Cada preset es una pedalera virtual complete con sus cuatro efectos propios. En cada preset puedes elegir los efectos, configurarlos y guardar los ajustes. Puedes personalizar e incluso sobrescribir todos los presets del VP4.

Algunos intérpretes pueden necesitar un solo preset para todo, otros pueden crear un preset para cada concierto, guitarra, o incluso cada parte de una canción

Cada preset contiene también ajustes extra. Pulsa **HOME** y usa los botones **PAGE** para acceder a Noise Gate, Niveles, EQ, etc.

FAQ: ¿Qué es una Escena?

Una ESCENE es como una pedalera tradicional en un momento específico: Los efectos están en ON u OFF e incluso puedes tener diferentes ajustes por "canal". Para saber más sobre Escenas, lee el Manual del Usuario del VP4.

FAQ: ¿Qué es un Canal?

Un canal es uno de cuatro sets de ajustes independientes dentro de un bloque, etiquetados como A, B, C, y D. Los Canales te permiten conmutar entre distintas configuraciones del mismo bloque sin necesitar varias instancias del mismo. Por ejemplo, un bloque Drive puede usar el Canal A para Boost limpio, Canal B para overdrive, Canal C para distorsión y Canal D para fuzz. Esto ofrece un abanico más amplio de sonidos ahorrando CPU usando un solo bloque para varios ajustes.

Para el menú de canales, pulsa y mantén el pedal de cualquier efecto.

CONECTA PEDALES & SWITCHES

El VP4 tiene dos jacks para pedales de expresión o conmutadores. La primera vez que conectes uno de ellos has de configurarlos.

CONFIGURA UN PEDAL DE EXPRESIÓN

- El pedal de expresión debe tener una pendiente lineal y una resistencia máxima en el rango de 10-100kΩ.
- Los EV-1 y EV-2 de Fractal Audio son ideales.
- Conéctalo usando un cable TRS a TRS. ¡Los cables de guitarra NO funcionan!
- Para configurar el pedal, abre SETUP > Pedals.
- En el pedal deseado (#1 o #2), ajusta el tipo a "Expression"
- Selecciona la línea de Calibrado, pulsa ENTER, y sigue las instrucciones.

CONFIGURA UN CONMUTADOR

- En vez de un pedal, puedes conectar un conmutador al jack.
- Para que el jack de pedal funcione con un conmutador, abre SETUP > Pedal y ajusta el Tipo de Pedal a una de las opciones "Switch". (*Elige "Virtual Toggle" para cambiar la acción de un conmutador de momentary a latching; los Conmutadores NO necesitan calibración*)

USAR PEDALES PARA CONTROLAR EL SONIDO



Los Modificadores ofrecen un modo fácil de usar un pedal o conmutador conectado para controlar ajustes de sonido como el barrido de un Wah o Whammy, la velocidad de un Rotary, la mezcla de un Delay o Reverb, o cientos de otros ajustes.

Para configurar un modificador, busca el símbolo de Modificador cuando edites cualquier efecto. Aparece como un pequeño círculo amarillo en el centro de un botón, o cerca de un parámetro o menú desplegable.

Selecciona el botón/control deseado y pulsa ENTER para abrir la pantalla del modificador.

Elige una fuente "Source", como "PEDAL 1" para asignarle. Podrás ver su rango de uso, etc. Pulsa EXIT cuando hayas terminado, y no olvides guardar el preset.

Lee el Manual del Usuario para más sobre Modificadores y otros modos de usar pedales o conmutadores en el menú SETUP > MIDI Remote.

BYPASS EN EL VP4

El VP4 dispone de bypass analógico con buffer, el cual pasa la señal directamente desde la entrada a la salida sin conversión digital, procesado, ni latencia.

Si quieres que el bypass analógico se active automáticamente cuando los cuatro efectos estén en bypass, habilita SETUP > Global Settings > Automatic VP4 Bypass.

CPU

A medida que añades efectos o usas ajustes más exigentes, el nivel de uso de la CPU se incrementará. Un indicador en la parte superior derecha muestra el nivel de CPU en uso. El límite normal es de alrededor del 80%.

Si se supera el límite, el VP4 se pondrá en Bypass y mostrará el aviso: "CPU LIMIT: Bypassed". Lee el Manual del Usuario para más sobre CPU.

USB

El VP4 puede conectarse por USB a un Mac o PC. Esto ofrece posibilidades como grabación y reproducción de audio, el uso de VP4-Edit o de Fractal-Bot, e integración MIDI directa con un DAW.

NOTA: Windows necesita un driver, disponible en:

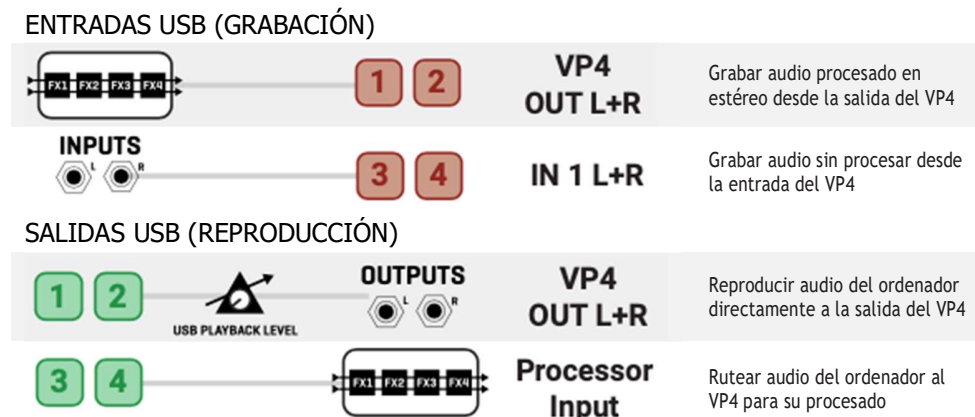

¿Ruido con USB conectado? Los ordenadores pueden crear bucles de masa con los amplis de guitarra, ocasionando zumbido cuando el VP4 está conectado a ambos. Para solucionar esto, considera adquirir un Eliminador de Bucles de Masa de Audio USB (tipo C > C) entre el VP4 y el ordenador, o un transformador de aislamiento de audio entre el VP4 y el ampli. Cambiar entre alimentación AC y batería en el ordenador también puede afectar al ruido.

EXTRAS DE LOS PRESETS

Cada preset dispone de prestaciones adicionales a los efectos. Desde Home, usa los botones **PAGE** para navegar. Recuerda que la barra te muestra dónde estás. 

La Puerta de Ruido reduce el ruido cuando no estás tocando. Sube "Threshold" para cerrar la puerta cuando tengas alto ruido. Un ajuste demasiado alto puede cerrar el sonido.

Ratio ajusta la potencia de la puerta – desde sin efecto a efecto extremo. Nota: algunos tipos de puerta se basan en un ajuste global. En Europa, Australia y otras regiones con corriente a 50 Hz AC, cambia SETUP > Global Options > AC Line Frequency a 50 Hz.

La página principal de niveles te permite ajustar los niveles generales del preset en uso y sus escenas.

Si ajustas los niveles muy altos, puede aparecer un aviso de "clipping". Baja los niveles de los efectos, del preset o de la escena para solucionarlo.

La página Preset EQ proporciona un EQ de 10 bandas que puede ajustarse de forma diferente para cada preset – una gran herramienta para moldear el sonido. Si haces un realce dramático, puede que tengas que bajar el nivel general del preset para evitar recorte.

La página Preset Mix/Routing ofrece un lugar central para ajustar Mezcla, Nivel, Bypass, Canal, etc. para cada efecto del preset en uso. Puesto que estas opciones también se encuentran en la páginas de edición de efectos normales, la mayoría de usuarios nunca tendrá que usar esta área, pero es aún una herramienta cómoda para hacer ajustes, retocar escenas, etc.

Puedes cambiar también el Ruteado de efectos, Kill Dry, Modo Bypass, y más. Lee el Manual de Usuario para más detalles.

La página Controllars es de hecho la Puerta hacia otro menú. Del mismo modo que puedes usar un pedal como modificador (p. 5), también puedes asignar un Seguidor de Envoltorio, ADSR, LFO, o Secuenciador para hacer cambios creativos de sonido a tiempo real. También hay incluidas una página Tempo y una vista general de Modificadores. Todos los ajustes en el sub-menú Controllars son parte del preset y pueden modificarse y guardarse. Lee el Manual del Usuario para más información.

Usa la página Tools para RESETEAR el canal de cualquier efecto en el preset en uso a sus ajustes por defecto – útil para empezar de cero o localizar problemas.

También puedes resetear la Puerta de Ruido, EQ del Preset, o el menú de Controladores del preset en uso.

Acuérdate de guardar los cambios si quieres conservarlos.

MANUAL & DESCARGAS



El VP4 dispone de un Manual del Usuario detallado que ofrece una guía esencial para ajuste, uso y localización de problemas.

Entre las descargas disponibles también se incluye el driver USB para Windows y las nuevas actualizaciones del firmware para el VP4. <https://www.g66.eu/es/vp4-downloads>

VP4-EDIT



VP4-Edit es la aplicación de edición/gestión para Mac o Windows, ofreciendo una potente herramienta para ajustar cualquier aspecto del VP4.

<https://www.g66.eu/es/vp4-edit>

SOPORTE

Si necesitas ayuda con el VP4, escribe a support@g66.eu o llama a tlf: +494611828094 / Whatsapp: +4915162660473

FORO



Nuestro foro también es un gran recurso, con usuarios ayudándose entre sí las 24 horas: <https://forum.fractalaudio.com>

