



VP4 - MODE D'EMPLOI

Octobre 2024 - V 1.06

Copyright of the French translation © 2024 - G66 GmbH. All rights reserved.
Copyright © 2024 - Fractal Audio Systems. All rights reserved.

TABLE DES MATIÈRES

<p> Bienvenue4 Présentation du Menu SETUP4 Le VP4 en 60 secondes5 Les 4 Modes.....5 Les Switchs et le Mode "Gig"6 La page d'Accueil Home7 Autres Pages.....7 Panneau Supérieur8 Panneau Arrière9 Niveau d'entrée10 Entrée : Mono ou Stéréo10 Niveau de Sortie.....11 Sortie : Mono ou Stéréo11 L'Accordeur12 Le Tempo12 Les Pédales d'Expression.....13 Les Switchs Externes.....14 USB.....15 VP4-Edit16 Fractal-Bot.....16 Réglage : Pedalboard Classique.....17 Réglage : Boucle d'effets d'un Ampli18 Réglage : Méthode à 4 Câbles ("4CM")19 Réglage : VP4 + FM3 (Pré ou Post)20 Réglage : VP4 > insert avec le FM321 Les Effets : Pré ou Post22 Les Présets23 </p>	<p> Les Présets d'Usine24 Utiliser les Blocs d'Effets25 Inventaire des Blocs d'Effet.....26 Comprendre le CPU.....27 Sauvegarder les Modifications27 Préset - Tutoriel.....28 Le Noise Gate29 Niveaux Principaux29 EQ du Préset.....29 Mix/Routing des Présets30 Mode de Bypass31 Le Spillover32 Outils de Réinitialisation.....33 Introduction aux Scènes.....34 Introduction aux Canaux34 Utiliser les Scènes.....35 Scènes - FAQ.....36 Les Canaux - Tutoriel37 Les Scènes - Tutoriel37 Les Modificateurs38 Réglages des Modificateurs.....39 Modificateurs - Réglages Experts40 Modificateurs - Tutoriel : une Wha41 Le Menu des Contrôleurs.....42 Contrôleurs > Tempo.....42 Contrôleurs > LFO (A/B)42 Contrôleurs > Enveloppe Follower43 </p>	<p> Contrôleurs > ADSR.....43 Contrôleurs > Sequencer43 Contrôleurs > Modificateurs43 Pitch Detector.....43 Contrôleurs Externes43 Le Menu SETUP44 SETUP > Audio45 SETUP > Les Switchs46 SETUP > Les Pédales47 SETUP > MIDI/Remote48 SETUP > Réglages Globaux.....50 SETUP > Réinitialisation52 SETUP > Infos Système52 Spécifications Techniques.....53 Dimensions54 Implémentation MIDI55 Présets d'Usine57 </p>
--	---	--

Certificat de Conformité

Nom du fabricant: Fractal Audio Systems, LLC
Adresse du fabricant: 4 Wilder Drive, Plaistow, NH 03865 USA

Déclare que le produit: Nom du produit: VP4 - Option du produit: Aucune

Est conforme aux spécifications de produit suivantes:

- ▶ Electromagnetic Compatibility(EMC) 2014/30/EU
- ▶ EN 55032:2015 AMD.1:2020+A11:2020
- ▶ EN 55035:2017+A11:2020
- ▶ EN IEC 61000-3-2:2019/A1:2021
- ▶ EN 61000-3-3:2013AMD.1:2019+ AMD.2:2021
- ▶ Low Voltage Directive(LVD) 2014/35/EU
- ▶ EN IEC 62368-1: 2020/A11:2020

Clifford Chase
President / CEO
21 août 2024

Notes Légales

Fractal Audio Systems / G66. Mode d'emploi du VP4.
Tous droits de reproduction réservés © 2024.

Aucun contenu de cette publication ne peut être reproduit sous aucune forme que ce soit sans l'autorisation expresse de Fractal Audio Systems / G66.

Fractal Audio Systems, le logo Fractal Audio Systems, VP4, Axe-Fx, Humbuster, UltraRes, DynaCab sont des marques déposées de Fractal Audio Systems. Tous les autres noms de produits, marques déposées, et noms d'artistes sont la propriété de leur propriétaires respectifs, qui ne sont en aucun cas associés ou affiliés avec Fractal Audio Systems. Ces noms ne sont utilisés que pour des illustrations de sons et des caractéristiques d'exécution.

Informations importantes liées à la Sécurité

 **AVERTISSEMENT** : Pour éviter tout risque d'incendie ou d'électrocution, n'exposez jamais cet appareil à la pluie ni à l'humidité.

 **PRÉCAUTION** : Pour réduire les risques d'incendie et d'électrocution, n'enlevez jamais aucune vis. L'appareil ne contient aucune pièce réparable par l'utilisateur. Confiez toute réparation à un technicien qualifié.

1. Respectez tous les avertissements imprimés sur le VP4 et dans ce Manuel de l'Utilisateur.
2. Ne placez jamais l'appareil à proximité d'une source de chaleur comme un radiateur, un poêle ou tout autre appareil de ce type.
3. Branchez uniquement l'appareil à une prise de courant de 100 - 240 V, 47 - 63 Hz. Conservez le cordon d'alimentation en bon état. Ne pas le plier, le courber ou le pincer.
4. Si le cordon d'alimentation venait à être abîmé, remplacez-le sans tarder.
5. Si vous n'utilisez pas votre VP4 pendant une période prolongée, débranchez-le.
6. Confiez l'entretien à un personnel qualifié uniquement.
7. Cessez d'utiliser l'appareil et faites appel à un service d'assistance si : des liquides ou une humidité excessive pénètrent dans l'appareil - l'appareil ne fonctionne pas correctement, ou ses performances sont incohérentes ou erratiques - l'appareil est tombé et/ou le boîtier a été endommagé.
8. Une exposition prolongée à des niveaux de volume élevés peut provoquer des lésions et/ou des pertes auditives. Il est recommandé d'utiliser une protection auditive dans les situations où le volume est élevé.



Le VP4 est conçu pour être utilisé avec le bloc d'alimentation fourni de 9V DC 1,3A à centre négatif. L'utilisation de l'appareil à l'aide d'une alimentation ayant des spécifications différentes peut causer des problèmes, y compris des dommages au VP4 ou à d'autres équipements connectés.

EMC / EMI

Cet appareil a été testé et répond aux réglementations sur les équipements numériques de Classe B, alinéa 15 des normes fédérales américaines. Ces réglementations fournissent une protection raisonnable contre les interférences dans les installations résidentielles. Cet équipement génère, utilise et peu émettre des fréquences radios et s'il n'est pas installé et utilisé selon les instructions fournies, ces fréquences peuvent causer des interférences nuisibles aux communications radios. Cependant, il n'y a aucune garantie contre ces interférences. Si cet appareil nuit à la bonne réception de la radio ou de la télévision, ce qui peut être constaté en éteignant et en rallumant l'appareil, l'utilisateur est alors invité à essayer de corriger ceci en essayant l'une ou plusieurs des mesures suivantes :

- Réorienter ou déplacer l'équipement ou augmenter la distance entre les appareils.
- Augmentez l'espace entre l'appareil et le récepteur.
- Branchez l'appareil sur des prises différentes, sur des circuits différents.
- Consultez le vendeur ou un technicien expérimenté pour de l'aide.

Bienvenue

Merci d'avoir choisi le processeur multi-FX VP4 « Pedalboard Virtuel » de Fractal Audio Systems. Le VP4 offre jusqu'à quatre effets simultanés avec une expérience conviviale basée sur les pédales traditionnelles. Il peut être utilisé entre votre guitare et votre ampli ou modéliseur pour les effets "Pre" ou avec un modéliseur ou la boucle FX d'un ampli pour les effets "Post". Il existe même un mode global spécial pour permettre des configurations "4CM".

Avec des centaines de modèles d'effets de l'Axe-Fx III primé - comme les Drives, Delays, Reverbs, Modulation, Pitch, Plex, EQs, Compressors, Wah, Tremolo, et plus encore - le VP4 est une nouvelle plateforme polyvalente pour tout guitariste ou musicien cherchant à ajouter des effets géniaux à leur son.

Qualité sonore sans compromis : Fidèle à la réputation de Fractal Audio, le VP4 offre une qualité sonore irréprochable, adaptée à une utilisation sur scène ou en studio.

Effets de "Qualité Fractal" : Le VP4 inclut des centaines d'effets différents (435 à ce jour !) basés sur ceux de l'Axe-Fx III récompensé par de nombreux prix.

104 Présets : Chaque préset est comme un pedalboard différent avec ses 4 effets propres, permettant effectivement à un VP4 de remplacer toute une collection de pédales.

4 Switchs : Ils permettent un switch ON/OFF classique, ce qui rend plus intuitive et plus facile l'utilisation du VP4 comme avec des pédales traditionnelles.

Pédales d'expression : Connectez jusqu'à 2 pédales d'expression ou 2 switchs pour un contrôle en temps réel. Les pédales Fractal Audio EV-1 et EV-2 sont parfaites pour être utilisées avec le VP4.

Options avancées : Bien qu'il soit conçu pour la simplicité, le VP4 supporte aussi un certain nombre de fonctions optionnelles les plus populaires de notre produit phare, l'Axe-Fx III, incluant les scènes, les canaux, les modificateurs, l'édition experte, et plus encore.

E/S Analogique avec Gain Unitaire et Bypass Analogique : L'E/S analogique peut être utilisée en mono ou en stéréo et dispose d'un gain unitaire. De plus, l'unité dispose d'un bypass analogique optionnel, qui supprime tout traitement sur le chemin du signal.

E/S numérique SPDIF, USB, E/S MIDI, etc : Le VP4 comprend également une série d'E/S supplémentaires pour une plus grande polyvalence.

VP4-Edit : cet éditeur et logiciel bibliothécaire complet facilite la gestion et la personnalisation de votre VP4. Il est gratuit et disponible sur notre site web.

Firmware évolutif : Le VP4 est doté d'un firmware évolutif, ce qui vous permet d'avoir toujours accès aux dernières améliorations et fonctionnalités.

Le VP4 Pedalboard Virtuel a été conçu pour les musiciens, par des musiciens, afin d'offrir un son exceptionnel et une grande polyvalence dans un appareil facile à utiliser, compact et fiable. Nous attendons avec impatience la musique que vous créerez avec le VP4 et nous vous remercions, comme toujours, d'avoir choisi Fractal Audio Systems.

Présentation du Menu SETUP

Le menu Setup (configuration) vous aidera à tirer le meilleur parti du VP4.

Il contient des réglages globaux, des options, des utilitaires et des informations, avec les pages : Audio, Pedals, Footswitches, MIDI/Remote, Settings, Reset et System Info.

Un guide détaillé de chaque option du menu Setup se trouve en [p. 44](#).

OUVRIRE LE MENU SETUP

- ▶ Appuyez simultanément sur ENTER et EXIT.
- ▶ Utilisez les touches PAGE LEFT et PAGE RIGHT pour naviguer dans le menu.
- ▶ Appuyez sur EXIT pour revenir au point de départ.



Les modifications apportées au SETUP sont enregistrées automatiquement au fur et à mesure que vous les effectuez. Lorsque cela se produit, la barre de titre du VP4 affichera « SAVING... ». Ne pas éteindre l'appareil pendant que le VP4 enregistre, ou vos changements les plus récents seraient perdus.

Le VP4 en 60 secondes

CONNECTER LE VP4

Ce qui suit concerne une configuration mono typique de type « Pedalboard ». D'autres options de configuration telles que FX Loop/Post sont présentées à partir de la [p.17](#).

- ▶ Connectez votre guitare à l'entrée Input L/Mono du VP4.
- ▶ Vous pouvez aussi connecter d'autres pédales avant ou après le VP4.
- ▶ Connectez la sortie Output L/Mono du VP4 à l'entrée de votre ampli ou de votre modélisateur. Utilisez des câbles jack standards.
- ▶ Branchez l'adaptateur secteur fourni au VP4 et mettez-le en marche.

PEDALBOARD VIRTUEL

- ▶ Par défaut, le VP4 démarre en mode Effets (LEDs bleues). En Mode Effets, les 4 Switchs permettent d'activer / désactiver les effets.
- ▶ Vous pouvez changer de MODE pour d'autres options (à droite et à la page suivante).

ÉDITER LES EFFETS

- ▶ Pour éditer un effet, tournez SELECT pour le sélectionner, et appuyez sur ENTER.
- ▶ Utilisez les boutons ABCD et SELECT pour régler les paramètres. Certains effets ont plusieurs pages. Appuyez sur EXIT lorsque vous avez fini.
- ▶ Pour changer le Type de bloc (Drive, Reverb, etc.), allez à la page Home en mode Effets et tournez ABCD.
- ▶ Voir [p. 25](#) pour plus de détails sur le mode EDIT.

RECHERCHER DES PRÉSETS

- ▶ Le VP4 contient 104 présets. Chaque preset peut avoir ses propres effets et réglages.
- ▶ Pour charger un preset, passez en mode de Preset et :
 - Utilisez les Switchs (voir page suivante)
 - OU, tournez le bouton A pour parcourir la liste des présets et appuyez sur ENTER pour confirmer.
- ▶ Voir [p. 23](#) pour plus de détails sur le mode PRÉSETS.

SAUVEGARDER LES CHANGEMENTS

- ▶ Pour sauvegarder les modifications du preset en cours, appuyez sur SAVE puis ENTER.
- ▶ Utilisez SELECT et ABCD pour choisir un emplacement. Modifiez le nom du preset et les noms des scènes si vous le souhaitez. Appuyez 2x sur ENTER pour confirmer.
- ▶ Voir [p. 27](#) pour plus de détails sur la Sauvegarde.

Les 4 Modes

Le VP4 dispose de 4 modes : Presets, Scenes, Effects et Tuner/Tempo.

Les différents modes ont des fonctions de switch différentes et changent aussi l'apparence de la page Home et la fonction de certains boutons et potards.

SÉLECTIONNER UN MODE

Utilisez la page MODE SELECT pour changer de mode. Pour accéder à la page de sélection de mode :

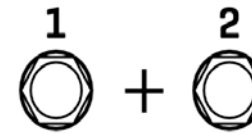

Appuyez ensemble sur les switchs 1+2.

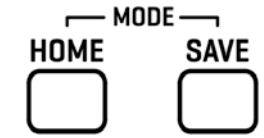

Appuyez ensemble sur HOME+SAVE.

En mode de sélection, utilisez les switchs pour choisir un mode :



Mode Preset
(VERT)



Mode Scene
(ROUGE)



Mode Effets
(BLEU)



Mode Tuner
(JAUNE)



Sur la page Home, le mode change automatiquement lorsque vous tournez SELECT pour sélectionner le nom d'un preset, le nom d'une scène ou l'un des effets.

LES SWITCHS

Les 4 Switchs ont des fonctions différentes selon les modes.

Les réglages par défaut figurent à la page suivante.

Les Switchs et le Mode "Gig"

Un réglage pratique de gestion des switchs appelé GIG MODE est activé par défaut. Il permet d'accéder aux Présets, Banques, Scènes, Effets, Canaux, à l'Accordeur et au Tap Tempo.

N'IMPORTE QUAND, N'IMPORTE OÙ ...



SUR LA PAGE DU MODE SELECT

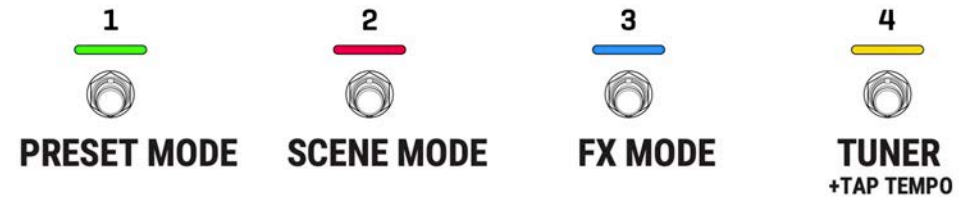

DANS LE MODE PRESET

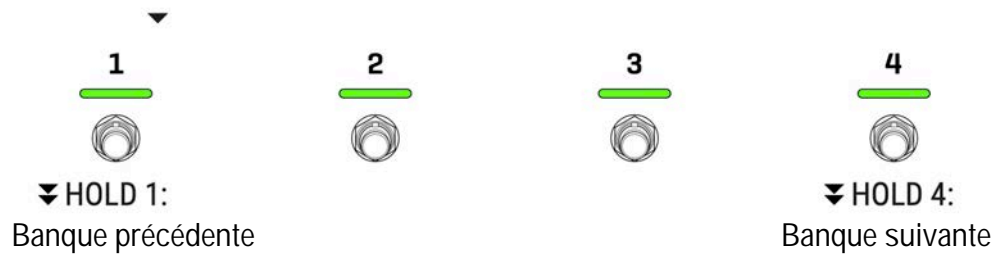

DANS LE MODE SCENE

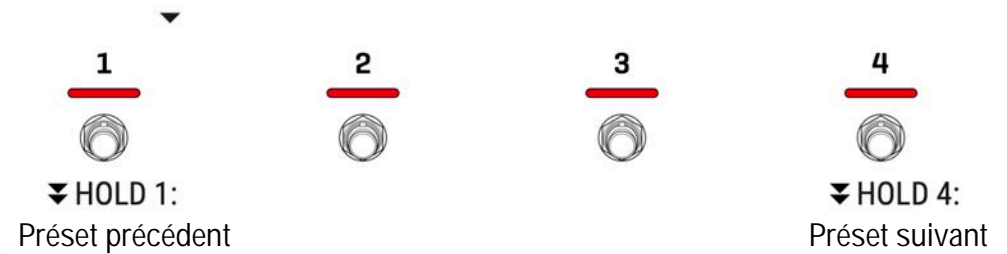

MODE FX



MODE TUNER / TEMPO

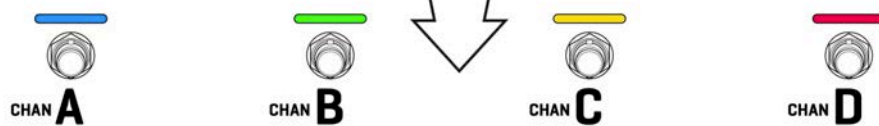

▼ TAP pour choisir un canal et sortir. ▼ HOLD pour choisir et rester.

NOTE: Les options d'appui (TAP) et de maintien (HOLD) par défaut dans le mode « Gig » font que les effets et autres fonctions se déclenchent lorsque vous relâchez le switch et non lorsque vous l'appuyez. Pour désactiver ou personnaliser l'appui et le maintien, allez à la page SETUP > Footswitches. Voir [p.46](#) pour plus de détails.

La page d'Accueil Home

La page d'accueil Home est conçue pour vous aider à régler le VP4 et à l'utiliser pendant vos performances.

Le VP4 contient 104 PRÉSETS.
 Les présets sont regroupés en BANQUES (de A à Z) contenant chacune 4 présets.
 Voir p. 23 pour en savoir plus sur les présets.

i Chaque preset contient également 4 SCÈNES.
 Les scènes sont une fonction utilisateur puissante qui permet de réduire les contrôles individuels des switches d'effets - et bien plus encore.
 Voir p. 34 pour plus de détails sur les Scènes.

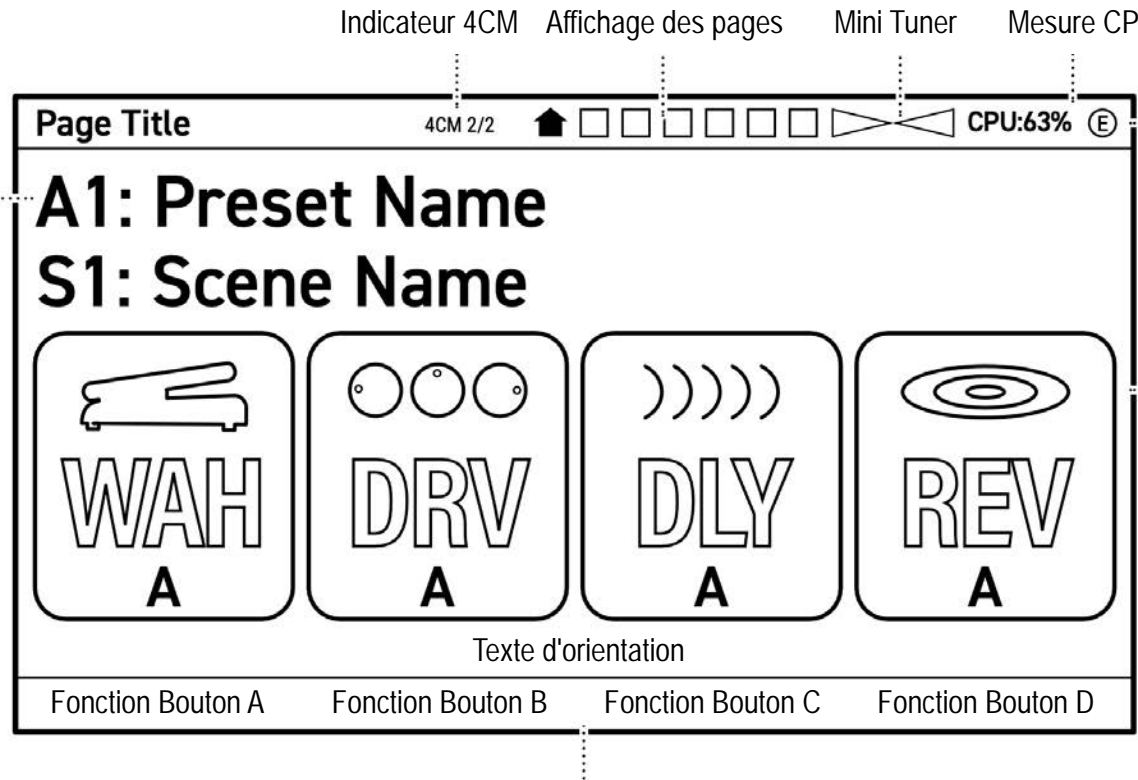

La mention (E) (Edited) apparaît ici lorsque des changements ne sont pas sauvegardés dans le preset en cours.

Chaque preset peut contenir 4 effets. Vous trouverez des Drives, Delays, Reverbs, EQ, des FX de modulation et bien d'autres.
 Voir p. 25 pour plus de détails sur les effets.

i La lettre située sous chaque effet indique son CANAL en cours.

Les canaux sont une fonction utilisateur puissante qui peut ajouter une grande flexibilité sonore à un seul preset. Voir p. 37 pour en savoir plus.

Des étiquettes indiquent les fonctions des boutons ABCD sur de nombreuses pages.

Autres Pages

Les différentes zones du VP4 utilisent différents types de pages contenant divers réglages et options. Utilisez les boutons ABCD et Select pour naviguer dans ces pages et effectuer des changements.

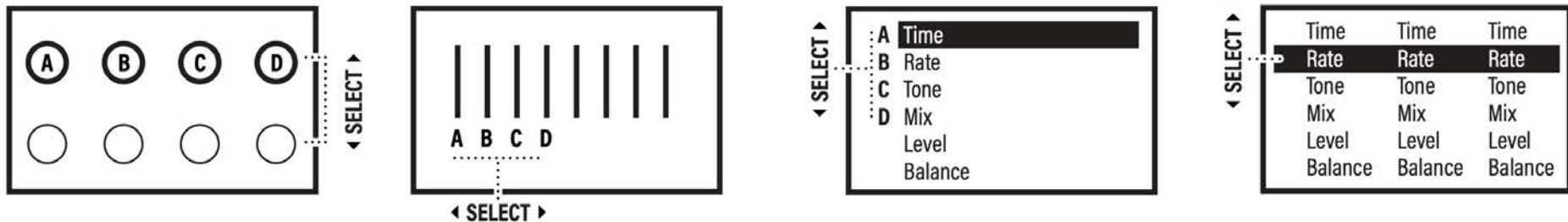

Panneau Supérieur

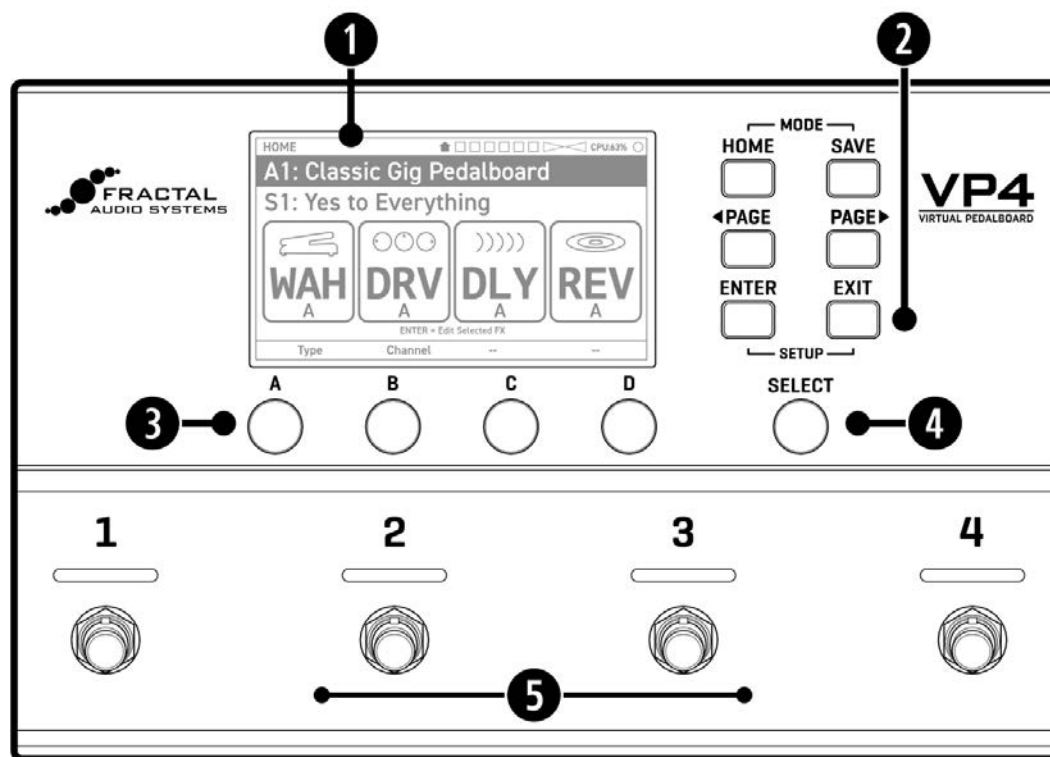

COMBINAISONS BOUTONS



HOME + SAVE : Appuyez sur ces touches en même temps pour afficher le MODE SELECT. Voir [p. 5](#)



ENTER + EXIT : Appuyez sur ces touches en même temps pour afficher le menu SETUP. Voir [p. 4](#) pour plus de détails.

- 1** AFFICHAGE - L'écran est un écran LCD couleur à fort contraste.
- 2** BOUTONS - Six boutons contrôlent le VP4 :
 - HOME : Appuyez sur ce bouton pour afficher la page d'accueil à tout moment. Voir [p. 7](#).
 - SAVE : appuyez sur ce bouton pour sauvegarder le préset en cours. Voir [p. 27](#).
 - < PAGE GAUCHE et PAGE DROITE > : utilisez ces touches pour naviguer à gauche et à droite dans n'importe quel menu. Les icônes de la barre de titre indiquent où vous vous trouvez.
 - ENTER, EXIT : Ces touches permettent de confirmer ou d'annuler diverses options, ainsi que d'effectuer des actions spéciales. Certaines pages affichent des conseils.

Par ex., lorsqu'un bloc d'effet est sélectionné en page Home, le message suivant s'affiche : "ENTER = Edit Selected Effect" (Enter = Éditer l'effet sélectionné).

ENTER est également utilisé pour ajouter un modificateur pour le contrôle à distance ou les changements de paramètres en temps réel. Plus de détails en [p. 38](#).
- 3** Potards ABCD - Ils servent à régler les paramètres à l'écran. Dans un menu vertical ou une grille, cherchez les étiquettes qui indiquent les fonctions assignées aux boutons.

- 4** Potard SELECT - Sélectionne différentes zones de la page en cours. Par exemple, si la page affiche plusieurs rangées de commandes, le fait de tourner le bouton SELECT basculera d'une rangée à l'autre. Une fois qu'une ligne est sélectionnée, utilisez les boutons ABCD pour régler les contrôles de cette ligne.

NOTE : sur la page HOME, SELECT change également le Mode. Voir [p. 5](#)

- 5** SWITCHS - Les quatre Switchs utilisent notre technologie propriétaire Solid State Switching ("SSS"), garantissant un fonctionnement souple et silencieux, sans aucun contact mécanique susceptible de tomber en panne. Leurs fonctions par défaut varient en fonction du Mode sélectionné. Voir [p. 6](#).

i Note: Les options « Press and Hold » par défaut font que les Switchs sont activés lorsque vous les relâchez plutôt que lorsque vous les enfoncez. Vous pouvez désactiver ou personnaliser l'option "Press and Hold" à l'aide de la commande SETUP > Footswitches. Voir [p. 46](#)

Panneau Arrière

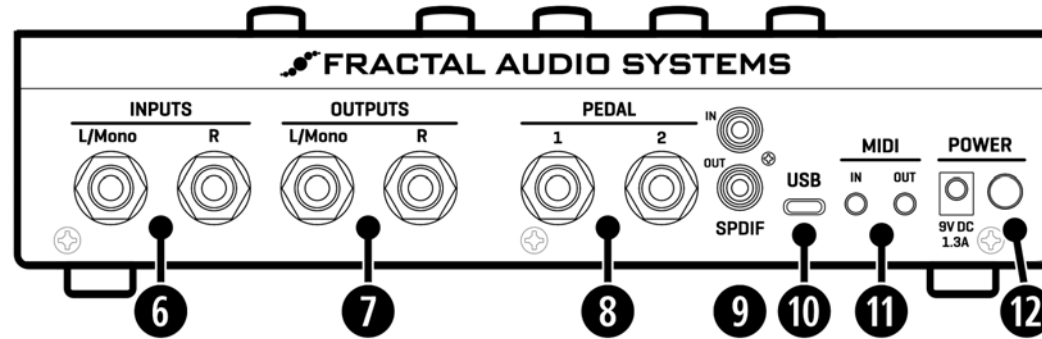

6 INPUTS - Connectez votre guitare, votre basse ou autre instrument à l'entrée INPUT L/ Mono à l'aide d'un câble jack standard. Vous pouvez aussi connecter des sorties de pédales, modélisateurs, ainsi qu'un signal de niveau ligne de la boucle d'effets "Send" d'un ampli.

i Niveaux d'entrée : le VP4 est réglé pour une guitare typique avec des micros puissants. Si un écrêtage d'entrée se produit, un avertissement IN CLIP apparaîtra et le réglage de l'atténuateur d'entrée (Input Pad) sera temporairement augmenté. Voir [p. 10](#) pour en savoir plus sur les niveaux d'entrée.

i Mono ou Stéréo : Le VP4 est par défaut en mode d'entrée MONO. Lorsque vous utilisez le VP4 avec des signaux d'entrée stéréo, utilisez les entrées gauche et droite et réglez SETUP > Audio > Input Mode sur "STEREO". N'utilisez pas l'entrée R pour le mono ou ne vous connectez pas à une seule entrée en stéréo. Voir [p. 10](#) pour plus de détails.

7 OUTPUTS - Connectez la (les) sortie(s) du VP4 à l'entrée (ou aux entrées) de votre ampli, modélisateur ou autres pédales à l'aide de câbles jack standard.

i Niveaux de sortie : Sans effets, le VP4 émet un signal de gain unitaire. Les niveaux de sortie augmentent ou diminuent en fonction des réglages des présets, des scènes et des effets. Si un écrêtage de sortie se produit, un message d'avertissement OUT CLIP s'affichera. Voir [p. 11](#) pour en savoir plus.

i Mono ou Stéréo : Par défaut, la sortie du VP4 est STEREO, ce qui est aussi compatible avec les systèmes mono, mais d'autres réglages sont disponibles. Voir [p. 11](#) pour en savoir plus.

ATTENTION : Le VP4 est conçu pour des signaux de niveau instrument ou ligne. Le fait de le connecter à la sortie "Speaker" d'un ampli endommagera sérieusement le VP4 et/ou votre ampli.

8 Jacks PEDAL - Le VP4 possède deux jacks pour brancher des pédales d'expression comme les Fractal Audio EV-1 et EV-2. Il est aussi possible de brancher un simple switch momentané ou à verrouillage à la place d'une pédale d'expression. Lorsque vous connectez une pédale ou un switch pour la première fois, ils doivent être configurés. Plus de détails à partir de la [p. 13](#).

9 SPDIF DIGITAL I/O - Pour connecter des appareils avec des entrées/sorties numériques SPDIF. Le VP4 fonctionne à une fréquence d'horloge fixe de 48 kHz. La sortie SPDIF reflète toujours le signal des sorties analogiques. Pour utiliser l'entrée SPDIF, vous devez d'abord la sélectionner manuellement dans SETUP > Input Source.

10 USB - Le VP4 est aussi une interface audio de haute qualité, 2x2, 24-bit / 48kHz pour les ordinateurs Mac et Windows, ET une interface MIDI pour se connecter à VP4-Edit, Fractal-Bot, ou n'importe quel DAW ou application MIDI sur ordinateur. Voir [USB p. 15](#) pour plus de détails.

11 MIDI - Le VP4 est doté de ports d'entrée / sortie MIDI de 3,5 mm pour une connectivité moderne et peu encombrante. Pour connecter du matériel MIDI traditionnel à 5 broches, un adaptateur « Type A » 3,5 mm vers 5 broches DIN est nécessaire. Ces adaptateurs sont disponibles chez G66. Le paramètre optionnel SETUP > MIDI/Remote > MIDI Thru peut être activé pour transmettre les messages de l'entrée à la sortie. Vous trouverez une description détaillée de l'implémentation MIDI en [p. 55](#).

12 POWER - Branchez l'adaptateur secteur 9V DC 1,3A fourni et utilisez l'interrupteur d'alimentation pour allumer ou éteindre le VP4. Le VP4 est doté d'une suppression de "pop" à l'alimentation mais les amplis / baffles doivent toujours être éteints en premier et allumés en dernier.

Niveau d'entrée

Le VP4 est doté d'un atténuateur d'entrée (Input Pad) réglable qui lui permet d'accepter des signaux allant de guitares vintage très silencieuses à des pédales, des envois d'effets ou des appareils de modélisation très forts.

Le réglage de l'atténuateur d'entrée peut aller de 0 dB (pour les signaux d'entrée de faible niveau) à 6 dB, 12 dB ou 18 dB (pour les signaux d'entrée plus forts). Le réglage par défaut de l'atténuateur d'entrée est de 12 dB, ce qui est idéal pour les guitares dont les micros sont puissants.

Lorsque l'entrée écrête, un avertissement rouge "IN CLIP" apparaît dans la barre de titre, indiquant la nécessité d'augmenter le réglage de l'atténuateur d'entrée.

Réglage automatique de l'atténuateur d'entrée

Si l'entrée du VP4 clippe de façon persistante, l'appareil augmentera alors automatiquement le réglage de l'atténuateur d'entrée. Dans ce cas, le mot « Auto » apparaîtra à côté de la valeur de l'atténuateur d'entrée, par exemple : "12 dB (Auto)", indiquant que l'atténuation a été automatiquement augmentée à 12 dB. Lorsque vous redémarrez le VP4, le réglage automatique est effacé et la dernière valeur sélectionnée manuellement est rétablie. Si vous voulez rendre permanent le réglage automatique de l'atténuateur, tournez simplement le bouton Input Pad d'un "clic" pour effacer "Auto".

INPUT PAD - RÉGLAGE

- ▶ Ouvrez SETUP > Audio > Input Pad.
- ▶ Jouez fort et observez le vu-mètre. En cas d'écrêtage, l'indicateur d'entrée devient rouge et le message "IN CLIP" apparaît dans la barre de titre.
- ▶ Augmentez le réglage de l'atténuateur d'entrée autant que nécessaire pour éviter l'écrêtage. Sachez qu'en augmentant le réglage de l'atténuateur, vous augmentez également le niveau de bruit de fond ; réglez-le donc aussi bas que possible pour éviter l'écrêtage.

i NOTE : si l'écrêtage d'entrée se produit toujours avec le réglage de l'Input Pad à la valeur maximale de 18 dB, diminuer les niveaux en amont du VP4.

Notez que lorsque le routage 4CM est activé, le paramètre Input Pad s'applique aux entrées gauche (Pre) et droite (Post).

Entrée : Mono ou Stéréo

ENTRÉE MONO

Le VP4 est par défaut en mode d'entrée MONO, avec SETUP > Audio > Input Mode réglé sur MONO. Utilisez uniquement l'entrée Left/Mono pour les signaux mono.

REMARQUE : Les entrées SPDIF et USB fonctionnent toujours en stéréo, quels que soient les réglages.

ENTRÉE STÉRÉO

Pour les signaux d'entrée stéréo, connectez toujours les entrées gauche et droite et modifiez SETUP > Audio > Input Mode sur STEREO.

REMARQUE : Les sorties SPDIF et USB sont activées après le réglage dans SETUP > Audio > Output Mode. Ces sorties utilisent un format stéréo, mais le signal peut être entendu en mono selon le réglage ci-dessus.

NOTE : Le réglage du mode d'entrée est remplacé lorsque l'option globale de routage 4CM est activée (ENABLED). Le routage 4CM transmet le signal de l'entrée L/Mono aux effets "Pre" et le signal de l'entrée R aux effets "Post".

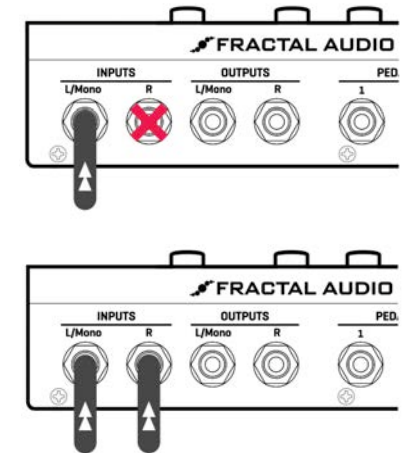

FAQ : Les effets sont Mono ou Stéréo ?

La plupart des blocs d'effets du VP4 sont entièrement stéréo, en entrée et en sortie : Chorus, compresseur, Enhancer, filtre, Flanger, Formant, Gate, GEO, PEQ, Phaser, Resonator, Tremolo/Panner Volume/Pan, Wah.

Certains blocs additionnent le signal d'entrée en mono en interne et génèrent ensuite une sortie stéréo : Multitap Delay, Plex, Reverb, Rotary, Synth.

Le bloc Drive traite toujours le signal d'entrée en mono et produit un signal mono. Ringmod produit un effet mono mais le signal non traité reste stéréo.

Les effets Delay, Pitch et quelques autres offrent une combinaison de types mono et stéréo mais transmettent toujours le signal non traité en stéréo.

Note 1 : Certains effets stéréo contiennent des réglages internes tels que "Stereo Spread" qui peuvent être utilisés pour réduire un signal stéréo en mono.

Note 2 : Des versions stéréo d'effets mono sont possibles en utilisant deux blocs en parallèle avec des réglages experts pour le choix de l'entrée et la balance.

Niveau de Sortie

RÉGLAGE DES NIVEAUX DE SORTIE

Vérifiez les niveaux des différents effets. Le menu d'édition de chaque effet comprend un réglage de niveau, ou vous pouvez ouvrir la page Mix/routing des présets pour régler les quatre niveaux d'effet au même endroit.

Chaque preset comprend également un niveau de preset principal (Preset Level) et quatre niveaux de scène (Scene Level). Ces derniers sont appliqués après la sortie du dernier effet. Ces réglages se trouvent sur la page Main Levels de chaque preset (appuyez sur HOME, puis sur Page Droite 2x).

Le Input Gate dispose également d'un réglage de niveau (Level) qui s'applique avant tous les effets.

GAIN UNITAIRE

Sans effets ni réglages, le VP4 émet un signal à gain unitaire. Les niveaux de sortie globaux peuvent changer en fonction des réglages de vos effets, présets et scènes. Si un écrêtage de sortie se produit, un avertissement OUT CLIP s'affiche. Réglez les niveaux des effets, présets et scènes pour remédier à ce problème.

ASTUCE : Les effets Delay, Multitap Delay, Megatap Delay, Plex Delay et Reverb ont un réglage par défaut appelé Bypass Mode : MUTE FX IN permet aux queues d'effet de déborder lorsque l'effet est by-passé. Lorsque vous augmentez le Mix à plus de 50% dans ces effets, le niveau du signal brut diminue progressivement, jusqu'à ce qu'il soit totalement coupé à 100%, même lorsque l'effet est by-passé. Si vous souhaitez conserver un gain unitaire lorsque vous by-passez l'un de ces effets avec un mixage supérieur à 50 %, réglez son mode de by-pass sur "THRU". Cela coupera la résonance, mais préservera le gain unitaire.

BYPASS ANALOGIQUE

Le VP4 est doté d'un by-pass analogique bufferisé. Il transmet le signal directement de l'entrée à la sortie sans conversion numérique, latence ou traitement numérique.

Si vous voulez contrôler le by-pass analogique avec un switch, réglez Press & Hold pour n'importe quel switch sur "VP4 BYPASS" dans SETUP > Footswitches.

Si vous souhaitez que le by-pass analogique s'active automatiquement lorsque les quatre effets sont by-passés, activez SETUP > Global Settings > Automatic VP4 Bypass.

Si vous souhaitez contrôler le by-pass analogique à l'aide d'une pédale/un switch externe ou via MIDI, choisissez l'option appropriée dans SETUP > MIDI/Remote > VP4 Bypass.

Sortie : Mono ou Stéréo

Le VP4 utilise par défaut le mode de sortie "STEREO". Ce réglage est également compatible avec les configurations mono, mais plusieurs autres options sont également disponibles dans SETUP > Audio > Output Mode. Voici un aperçu de plusieurs scénarios, avec les réglages recommandés pour chacun d'entre eux.

- ▶ **Stéréo :** Aucun réglage particulier n'est nécessaire. Connectez les sorties du VP4 à deux amplis ou aux entrées doubles de pédales ou processeurs stéréo.
- ▶ **"Semi-stéréo" :** Laissez le VP4 dans sa configuration stéréo par défaut mais connectez uniquement la sortie gauche à une entrée mono pour une configuration "semi-stéréo". Vous pourrez constater que certains réglages sonores produisent des résultats inhabituels ou inattendus. Par exemple, un "panner" sonnera comme un trémolo lorsqu'un côté est manquant. Un Delay ping-pong peut faire le "ping" mais sans le "pong". Comparez avec "SUM L+R" ci-dessous.
- ▶ **Copy L>R :** Si vous souhaitez forcer votre appareil à fonctionner en mono, vous pouvez également utiliser la fonction "dual mono". D'un point de vue sonore, cette option est identique à l'utilisation du canal gauche en semi-stéréo (ci-dessus), sauf que le signal mono est émis sur les sorties gauche et droite afin d'être utilisé sur deux amplis mono. Pour passer en dual mono, modifiez SETUP > Audio Output Mode sur "COPY L->R".
- ▶ **SUM L+R :** Dans cette configuration, les canaux gauche et droit sont combinés en interne, avec un signal "mono additionné" envoyé aux sorties gauche et droite. Cette configuration présente l'avantage de ne pas perdre la moitié du son, mais certains signaux stéréo peuvent poser des problèmes lorsqu'ils sont additionnés en mono. Par exemple, de courts retards ou des différences de phase entre les canaux peuvent entraîner des artefacts étranges ou même une annulation partielle ou totale du son. Prenons l'exemple du Delay de type "2290". Comme l'effet sur lequel il est basé, le canal droit du signal traité est en inversion de phase, de sorte que l'effet est inaudible lorsqu'il est additionné en mono ! Pour passer en mono additionné, changez SETUP > Audio Output Mode sur "SUM L+R".

(Outre le "2290 w/Modulation", cela s'applique aussi au Warm Stereo Delay, 80s Style Chorus, Triangle Chorus et Warm Stereo Chorus).

- ▶ Notez que le paramètre Output Mode est remplacé lorsque l'option globale 4CM Routing est « ENABLED ». Le 4CM transmet le signal des effets "Pre" en mono à la sortie OUT L, et le signal des effets "Post" en mono à la sortie OUT R.

L'Accordeur

Le VP4 possède un accordeur précis avec un graphique à barrettes, des flèches pour le dièse ou le bémol et un stroboscope virtuel qui tourne dans le sens des aiguilles d'une montre pour le dièse et dans le sens inverse pour le bémol. En mode Gig par défaut, il existe plusieurs façons d'afficher l'accordeur :

- ▶ Appuyez simultanément sur les switchs 3 + 4.
- ▶ Utiliser la fonction Mode Select (voir p. 5).

Par défaut, l'accordeur mute le son de l'entrée du VP4. Cette coupure est désactivée lorsque vous quittez l'accordeur, ou vous pouvez appuyer sur le switch 3 pour activer/désactiver la coupure. Voir ci-dessous pour les autres options de "Mute" de l'accordeur.

Vous pouvez quitter l'accordeur de la même manière que vous l'avez ouvert, ou simplement appuyer sur le switch 4.



ASTUCE : La plupart des pages intègrent également un "Mini Tuner" dans la barre de titre.

A partir de l'accordeur, vous pouvez appuyer sur PAGE DROITE pour afficher les options globales de l'accordeur :

PARAMÈTRES	DESCRIPTION
Mute Type Auto In Auto Out Manual In Manual Out	Les options "Auto" activent le mute à chaque fois que l'on ouvre l'accordeur. Vous pouvez rétablir le son manuellement à l'aide du switch 3. Les options "Manual" requièrent que vous appuyiez sur le switch 3 pour muter l'accordeur. Les deux options IN coupent le son à l'entrée. Les résonances sont préservées. Les deux options OUT coupent le son en sortie. Les résonances sont coupées.
Display Mode MIXED/FLATS/SHARPS	Détermine si l'accordeur affiche les noms de notes pour les altérations en dièse, en bémol ou un mélange des deux.
Calibration	Etalonne l'accordeur. Il est réglé par défaut sur A - 440.
Downtune 0 - 4 Semitones	Le réglage Downtune rend l'accordage plus facile lorsque votre guitare est accordée plus bas. Par exemple, si votre guitare est accordée un demi-ton plus bas en Mib, le réglage Downtune sur "1" affichera les notes dans l'accordeur comme si la guitare était accordée en Mi standard. Cela permet de conserver une certaine cohérence, et tous les effets qui utilisent la hauteur se régleront automatiquement lorsque la fonction Downtune sera activée.
Use Offsets OFF/ON 1st, 2nd, 3rd, etc ...	Utiliser les Offsets détermine si les six réglages d'offset sont appliqués ou ignorés. Les décalages permettent à l'accordeur d'ajuster des notes individuelles en s'éloignant légèrement de l'accordage standard. Ceci est utile pour les systèmes d'accordage spécifiques tels que l'accordage Buzz Feiten. La plage de décalage est de +/- 25 cents.

Le Tempo

Le Switch 1 en mode Tuner est celui du Tap Tempo, ce qui vous permet "taper" le tempo global du VP4. Des réglages précis peuvent être faits à l'aide du bouton A de la page Tuner.

UTILISER LE TEMPO

De nombreux effets du VP4 ont des paramètres qui peuvent se synchroniser au tempo, comme le temps de delay, la vitesse du trémolo et les pas du séquenceur. La synchronisation du tempo n'est pas un réglage global ; elle doit être activée pour chaque paramètre de n'importe quel effet dans un preset.

Les réglages de tempo apparaissent comme une option séparée, à côté des paramètres qu'ils contrôlent.

Par exemple, dans le "Digital Mono Delay", vous verrez à la fois le contrôle "Time" et le contrôle "Tempo" correspondant.

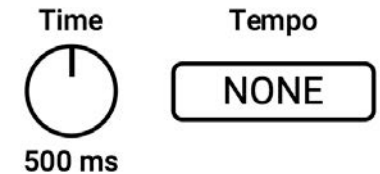

Lorsque le tempo est réglé sur une valeur rythmique, le contrôle du temps ou de la vitesse correspondant est désactivé.

Sa valeur en cours est indiquée entre parenthèses et un avertissement apparaît si vous tentez de la modifier.

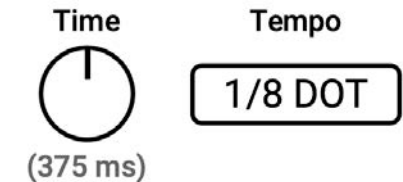

RÉGLAGE DU TEMPO PAR PRÉSET

Chaque preset dispose également d'un paramètre qui détermine s'il doit utiliser le tempo global lorsqu'il est chargé. Voir Controllers > Tempo "Tempo to Use" à la p. 42 pour en savoir plus.

Les Pédales d'Expression

Le VP4 dispose de deux prises pour connecter des pédales d'expression ou des switchs externes. Chaque prise peut accueillir une pédale ou un switch. Les Pédales permettent de contrôler en temps réel des effets comme la wah, la whammy et bien d'autres, et elles peuvent également être assignées à des options comme le volume global. Les Switchs peuvent être utilisés de la même manière pour contrôler les effets, et peuvent aussi être assignés à des options globales comme le Tempo, le Bypass, et plus encore.

PÉDALE
D'EXPRESSION

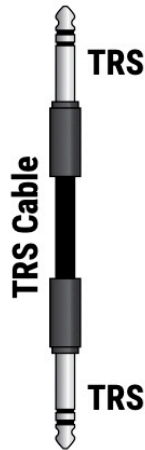

Jack PEDAL 1 ou 2

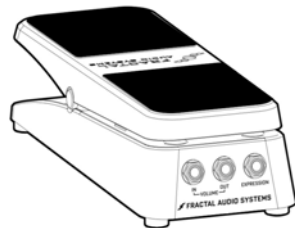
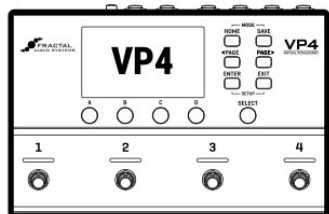

BRANCHER & CALIBRER UNE PÉDALE

Les pédales d'expression doivent avoir une courbe linéaire et une résistance maximale de l'ordre de 10-100kΩ. Les pédales d'expression doivent être utilisées avec des câbles jack TRS (stéréo).

1. Connecter une pédale d'expression à l'une des prises Pedal du VP4 à l'aide d'un câble jack TRS/TRS.
2. Ouvrez SETUP>Pedals.
3. Pour la prise Pedal 1, réglez le Type Pedal 1 sur "EXPRESSION PEDAL". Pour la prise Pedal 2, utilisez à la place le Type Pedal 2.
4. Sélectionnez l'option Calibrate et appuyez sur ENTER.
5. Suivez les instructions à l'écran pour effectuer le calibrage.
6. Vérifiez votre pédale en la balayant sur toute la plage et en observant le vu-mètre à l'écran.

FRACTAL AUDIO EV-1 & EV-2

Les pédales Fractal Audio EV-1 (taille normale) et EV-2 (compacte) sont parfaites pour être utilisées avec le VP4. Elles offrent un contrôle souple et linéaire et sont de construction robuste. Les deux pédales peuvent également servir de pédales de volume analogiques, offrant ainsi une grande polyvalence pour différentes applications.

ASSIGNER UNE PÉDALE - CONTRÔLE D'EFFET

Les pédales d'expression peuvent être utilisées pour contrôler les paramètres sonores à l'aide d'un modificateur dont la SOURCE est réglée sur PEDAL 1 ou 2. Les modificateurs sont sauvegardés avec le preset et non pas globalement. Les utilisations courantes sont le contrôle de la wah, de la whammy ou du volume, mais il existe de nombreuses possibilités. Plus de détails à partir de la p. 38.

ASSIGNATION D'UNE PÉDALE - VOLUME GLOBAL

Les pédales peuvent également être affectées globalement au volume d'entrée ou de sortie, ce qui évite d'ajouter un bloc de volume dans chaque preset.

1. Ouvrez SETUP>MIDI/Remote.
2. Tournez SELECT pour sélectionner le volume d'entrée (Input) ou de sortie (Output).
3. Tournez le bouton A pour régler la valeur sur PEDAL 1 ou PEDAL 2.
4. Appuyez sur Home quand vous avez fini.

ACCORDEUR AVEC TALON EN BAS

Les pédales d'expression doivent avoir une courbe linéaire et une résistance maximale de l'ordre de 10-100kΩ. Les pédales d'expression doivent être utilisées avec des câbles jack TRS (stéréo).

1. Ouvrez SETUP>MIDI/Remote.
2. Tournez SELECT pour sélectionner Tuner on Heel Down.
3. Tournez le bouton A pour régler la valeur sur PEDAL 1 ou PEDAL 2.
4. Appuyez sur Home quand vous avez fini.

FAQ : Les effets sont Mono ou Stéréo ?

Certains presets d'usine du VP4 utilisent des pédales d'expression avec « Auto Engage », une fonction qui active l'effet lorsque vous bougez la pédale. Cela désactive le switch qui permet normalement d'activer/désactiver l'effet. Auto Engage est une fonction du système des Modificateurs. Plus de détails en p. 38.

Les Switchs Externes

Chacune des prises pour pédales du VP4 peut être utilisée pour connecter un seul switch à la place. Les switchs offrent une grande simplicité pour contrôler les paramètres sonores ou les réglages globaux.

Connectez un seul switch à l'une des prises pédale du VP4 à l'aide d'un câble jack TRS.

Pour un switch double, connectez aux deux prises PEDAL du VP4.

RÉGLER UN SWITCH

1. Connecter votre ou vos switch(s) comme montré ci-contre.
2. Ouvrez SETUP>Pedals.
3. Pour la prise Pedal 1, réglez le Type Pedal 1 sur l'option SWITCH appropriée :
 - Choisissez "SWITCH (Any, Follow Hardware)" lorsque vous connectez un switch à verrouillage, ou lorsque vous connectez un switch momentané et que vous voulez qu'il fonctionne comme un switch momentané.
 - Choisissez "SWITCH (Momentary, Virtual Toggle)" lorsque vous connectez un switch momentané mais que vous voulez qu'il fonctionne comme un switch à verrouillage.
4. Appuyez sur Home quand vous avez fini.

FAQ : Momentané OU à verrouillage ?

Les switchs sont disponibles en deux formats : momentané ou à verrouillage. Les switchs momentanés sont actifs uniquement lorsqu'ils sont actionnés, comme une pédale de sustain de piano.

Les switchs à bascule/verrouillage restent activés jusqu'à ce que vous les pressiez à nouveau, comme une pédale d'effets classique.

Les deux types peuvent être utilisés avec le VP4, mais les switchs momentanés sont plus flexibles car ils peuvent également être utilisés pour créer des switchs à bascule "virtuels" avec une action "tap on/tap off".

ASSIGNER UN SWITCH - CONTRÔLE D'EFFET

Les switchs externes peuvent être utilisés pour contrôler des réglages sonores à l'aide d'un modificateur dont la SOURCE est réglée sur PEDAL 1 ou PEDAL 2. Les modificateurs sont sauvegardés avec le préset et non pas de manière globale. Parmi les utilisations typiques : le maintien du Delay, la vitesse de rotation, le niveau du Drive, ... mais il existe de nombreuses possibilités créatives. Plus de détails à partir de la [p. 38](#).

ASSIGNER UN SWITCH - FONCTION GLOBALE

Les switchs externes peuvent être assignés au volume global d'entrée ou de sortie en tant que "Kill Switch", ou au "Tap Tempo" ou encore au "VP4 Bypass".

1. Ouvrez SETUP>MIDI/Remote.
2. Tournez SELECT pour sélectionner l'option souhaitée.
3. Tournez le bouton A pour sélectionner PEDAL 1 ou PEDAL 2.
4. Appuyez sur Home quand vous avez fini.

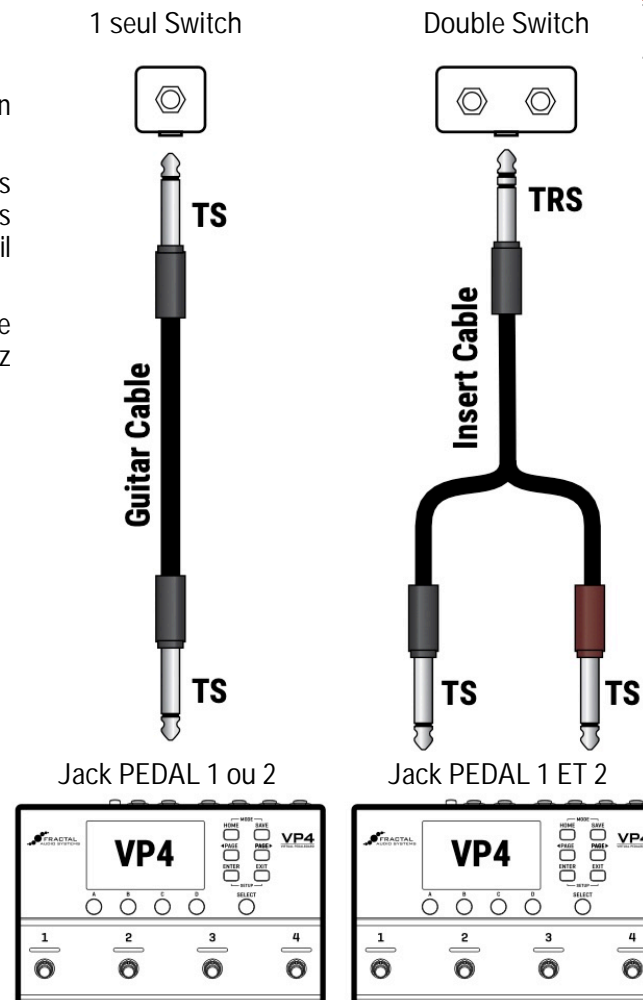

USB

L'USB offre au VP4 une multitude de fonctions audio. Avec 2x2 canaux, vous pouvez enregistrer les sorties du VP4 ou ses entrées, lire le son de l'ordinateur sur les sorties du VP4 ou envoyer le son de l'ordinateur au VP4 pour traitement.

ENTRÉES USB (ENREGISTREMENT)



SORTIES USB (DIFFUSION)

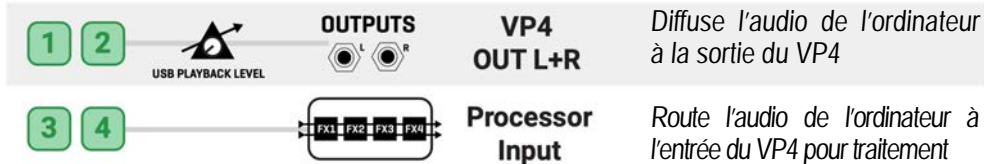

FAQ : Parasites et boucles de masse avec l'USB ?

Les ordinateurs peuvent créer une boucle de masse avec un ampli de guitare, ce qui peut provoquer des parasites et du bourdonnement quand le VP4 est connecté aux deux. Pour y remédier, procurez-vous un Isolateur USB ou un suppresseur de boucle de terre (Type C > C) entre le VP4 et l'ordinateur, ou un transformateur d'isolation USB entre le VP4 et l'ampli. Passer de l'alimentation secteur à la batterie sur un ordinateur portable, et vice versa, peut aussi affecter les parasites non désirés.

CONFIGURATION MINIMALE POUR MAC OS

OS : OS X 10.13 ou plus récent. (Les versions antérieures peuvent fonctionner mais ne sont pas prises en charge). CPU : Processeur Intel ou Apple Silicon.

Mémoire : 512 Mo minimum.

USB : Support USB 2.0 requis.

Pilote : Aucun pilote n'est requis pour Mac OS.

CONFIGURATION MINIMALE POUR WINDOWS

OS : Windows 10 ou plus récent

CPU : Intel Core 2 @1.6 GHz ou mieux, ou AMD équivalent.

Mémoire : 1 Go minimum.

USB : Prise en charge USB 2.0 requise.

Pilote : Un pilote USB est nécessaire pour les systèmes d'exploitation Windows. Le pilote Windows peut être téléchargé sur notre site web.

VP4-Edit

Le VP4-Edit est un logiciel d'édition gratuit et intuitif pour le VP4. Cette application vous permet de créer, d'éditer et de gérer facilement le VP4 à partir de votre Mac ou PC connecté, grâce à une interface ergonomique et conviviale. Qu'il s'agisse de régler des effets, de créer des scènes ou de gérer des présets, le VP4-Edit simplifie le processus et vous aide à tirer le meilleur parti de votre appareil. Il comprend même des fonctions bonus qui ne sont pas disponibles sur le VP4 lui-même, telles que Block Library (bibliothèque des blocs), Channel Copy (copie de canaux), Scene Swap (échange de scènes), et bien plus encore.

Vous pouvez télécharger le VP4-Edit pour Mac ou Windows sur notre site web.



Fractal-Bot

Dans le menu Tools (Outils) du VP4-Edit, vous trouverez Fractal-Bot, un utilitaire compagnon conçu pour mettre à jour le firmware et gérer les sauvegardes/ restaurations des présets et des réglages de votre VP4. Fractal-Bot est explicite, avec une interface auto-guidée, étape par étape, qui rend le processus simple et efficace.

Sauvegarder votre VP4 est simple avec le Mode Receive (Réception) de Fractal-Bot. Choisissez simplement un dossier pour stocker vos fichiers, appuyez sur Begin (Commencer) et cliquez sur OK.

Lorsqu'une nouvelle mise à jour du firmware est disponible, ouvrez VP4-Edit, lancez Fractal-Bot depuis le menu Outils, passez en Mode Send (Envoyer), et suivez les instructions à l'écran. C'est une bonne pratique de faire une sauvegarde avant toute mise à jour ou à chaque fois que vous faites des changements significatifs à vos sons ou à vos réglages.

Fractal-Bot a même une vidéo d'aide intégrée.

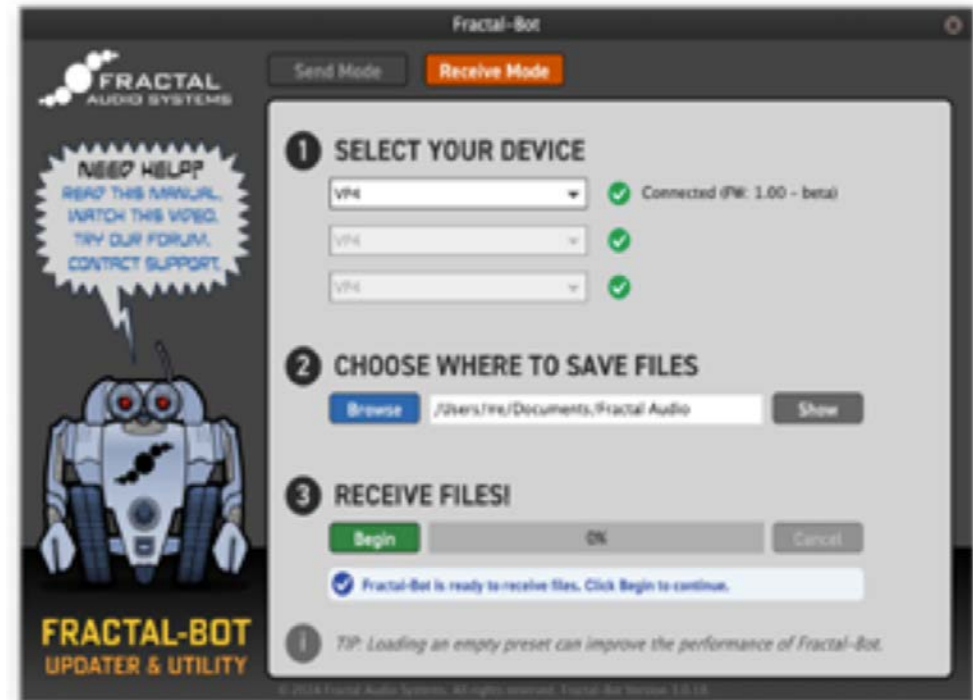

Réglage : Pedalboard Classique

La plupart des musiciens utiliseront le VP4 comme un PEDALBOARD VIRTUEL classique. Pour cette configuration, connectez votre guitare à l'entrée L/Mono du VP4. Connectez la sortie L/Mono du VP4 à l'entrée de votre ampli ou de votre appareil à modélisation. Utilisez des câbles guitare jack standard. Hormis les étapes habituelles de vérification des niveaux et de la configuration mono/stéréo, aucun réglage particulier n'est nécessaire. Essayez les banques de A à O avec cette installation.

- ▶ Connectez votre guitare à l'entrée IN L/Mono du VP4
- ▶ Connectez la sortie OUT L/Mono du VP4 à votre ampli
- ▶ Utilisez la sortie OUT R du VP4 vers un second ampli pour la stéréo
- ▶ Si vous le branchez avant un appareil à modélisation, désactivez son Noise Gate, autant que possible.

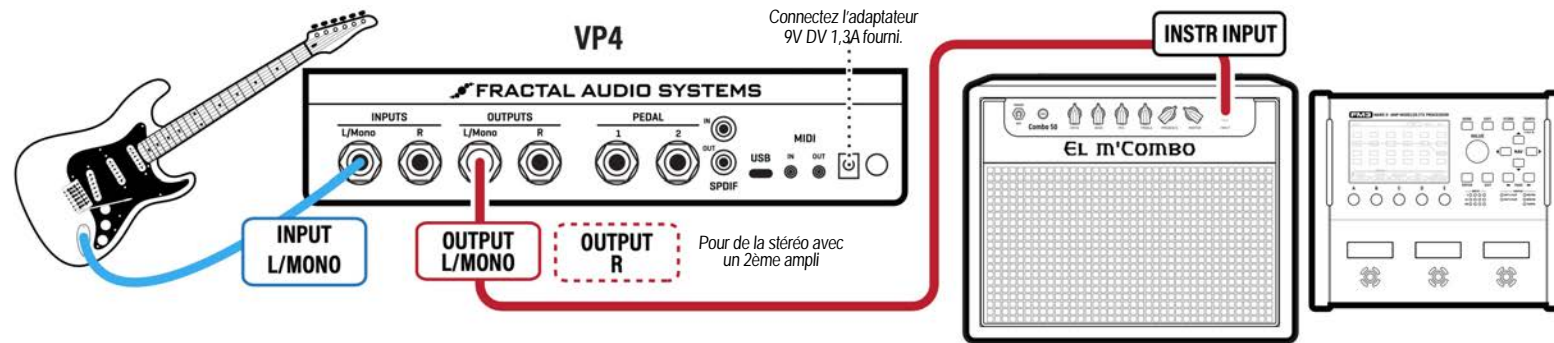

Réglage : le VP4 avec d'autres Pédales

Le VP4 peut aussi être utilisé avant et/ou après d'autres pédales. Utilisez des câbles jack guitare standard pour chaque connexion. A part les étapes simples habituelles de vérification des niveaux et des réglages mono/stéréo, aucun réglage particulier n'est nécessaire.

Essayez les banques de présets d'usine de A à O avec cette configuration. Si vous avez une pédale de Drive avant le VP4, essayez les banques de P à R ou n'importe quel preset marqué ">".

- ▶ Connectez votre guitare ou la sortie d'une autre pédale à l'entrée IN L/Mono du VP4
- ▶ Pour une entrée stéréo, raccordez les deux entrées IN L/Mono et R du VP4, et assurez-vous que SETUP > Audio > Input Mode (Mode d'entrée) est réglé sur "STEREO".
- ▶ Connectez la sortie OUT L/Mono du VP4 à l'entrée de votre pédale suivante ou de votre ampli.
- ▶ Pour une entrée stéréo, connectez les deux sorties OUT L/Mono et R du VP4 et assurez-vous que SETUP > Audio > Output Mode est réglé sur "STEREO".

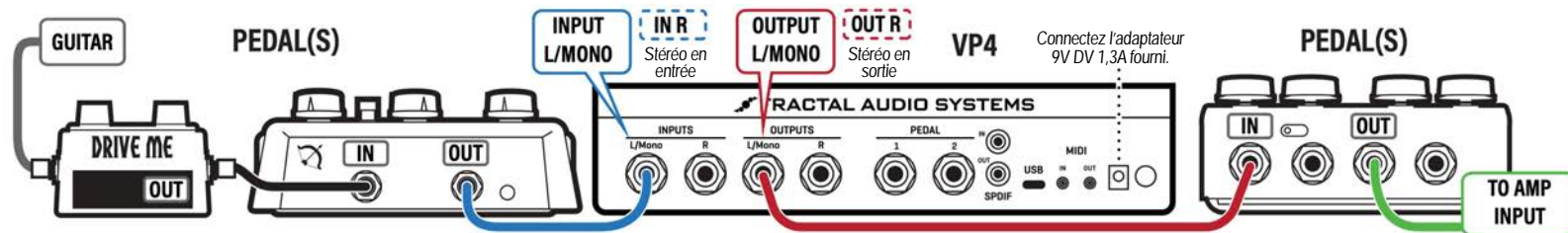

Réglage : Boucle d'effets d'un Ampli

Le VP4 peut être utilisé dans la boucle d'effets d'un ampli pour des effets "Post".

Hormis les étapes habituelles de vérification des niveaux et des réglages mono/stéréo, aucun réglage particulier n'est nécessaire. Utilisez des câbles guitare jack standard pour chaque connexion.

- ▶ Connectez votre guitare à l'entrée de votre ampli
- ▶ Connectez le FX SEND de votre ampli à l'entrée IN L/Mono du VP4. Réglez le niveau de la boucle pour éviter tout écrêtage sur le VP4.
- ▶ Connectez la sortie OUT L/Mono du VP4 au FX RETURN de votre ampli
- ▶ Utilisez la sortie OUT R du VP4 vers le FX RETURN d'un second ampli pour la stéréo
- ▶ Le VP4 peut aussi être utilisé avant, après ou entre d'autres effets « Post » dans la boucle d'effets de votre ampli, en mono ou en stéréo (voir le VP4 avec d'autres pédales, page précédente).

FAQ : Boucle en série ou Boucle en parallèle ?

Alors que les boucles parallèles étaient autrefois très répandues en raison de leur capacité à préserver le son brut lorsqu'elles étaient utilisées avec des effets vintage ou moins avancés, le VP4 et d'autres processeurs modernes sont capables d'offrir d'excellentes performances sonores dans une boucle en série.

En fait, la conception et le réglage des sons pour une boucle en série sont plus faciles et plus flexibles car la chaîne d'effets agit comme un seul chemin de traitement. Cela vous permet non seulement d'utiliser des effets qui traitent le signal brut, comme l'égalisation, la compression, le volume, etc., mais chaque effet peut également traiter le signal complet de l'effet précédent, ce qui permet d'obtenir des interactions uniques et un son final plus complexe. *Trem-flange-shimmer-échos ? C'est facile !*

Si la boucle d'effets de votre ampli est parallèle, vous devez vous assurer qu'aucun signal brut ne passe par le VP4. Cela signifie généralement que vous devrez utiliser uniquement des effets temporels avec le MIX réglé sur 100% ou avec le "Kill Dry" activé, et le "Routing" réglé sur "Parallèle". (Vous trouverez ces options dans HOME > Preset Mix/Routing.)

Si votre ampli est permutable, le réglage de boucle en série sera plus facile à utiliser et constituera sans doute un meilleur choix.

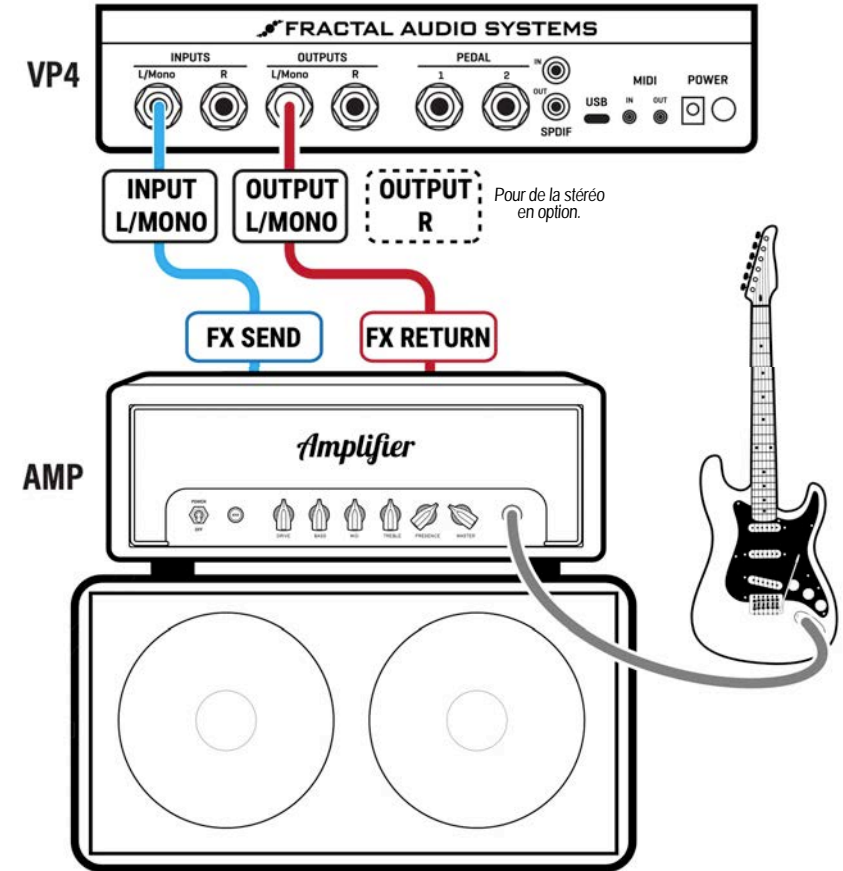

Des présets conçus spécifiquement pour les configurations "Post" des boucles d'effets se trouvent dans les banques P, Q et R. Cependant, certains présets destinés aux configurations "Pre" peuvent également fonctionner dans ce type de dispositif. Ils portent le symbole ">" à la fin de leur nom.

La banque R contient un modèle de preset pour les amplis dotés d'une boucle d'effets parallèle. Pour ces appareils, veuillez à suivre les instructions de l'encadré de gauche.

Réglage : Méthode à 4 Câbles ("4CM")

La méthode des quatre câbles, ou "4CM", vous permet de faire passer deux chemins de signal mono séparés dans le VP4 : un entre votre guitare et votre ampli pour les effets "PRE" comme la wah ou le drive, et un second dans la boucle d'effets de votre ampli pour les effets "POST" comme le delay et la reverb, qui sonneront plus clairs et plus définis dans cette position. Pour en savoir plus sur les effets Pré et Post, voir en p. 19. La banque de présets d'usine T est conçue pour être utilisée avec les configurations 4CM.

PRÉSETS ET RÉGLAGES SPÉCIAUX NÉCESSAIRES !



Le VP4 nécessite à la fois un réglage global spécifique et des présets personnalisés pour fonctionner correctement en 4CM. L'utilisation de réglages ou de présets par défaut peut provoquer un fort larsen sur votre ampli.

Avant de configurer en 4CM, ouvrez SETUP > Global Settings > 4CM Routing et réglez-le sur ENABLED. Seuls les présets configurés spécifiquement pour le 4CM fonctionneront avec cette configuration. L'utilisation d'un preset qui N'EST PAS configuré pour le 4CM fera passer le VP4 en mode BYPASS et annulera tout traitement. Si le Routing 4CM Global est DISABLED (désactivé), tout preset configuré pour le 4CM fera passer le VP4 en ANALOG BYPASS.

CONFIGURER UN PRÉSET POUR LE 4CM

- ▶ Appuyez sur HOME puis sur Page Droite 4 x pour accéder à la page Mix/Routing.
- ▶ Tournez SELECT dans le sens inverse des aiguilles d'une montre pour sélectionner "4CM Mode".
- ▶ Tournez le bouton A pour sélectionner la configuration choisie pour les effets Pre et Post (les options vont de 0 Pre / 4 Post à 4 Pre / 0 Post).
- ▶ Lorsqu'un preset est configuré en 4CM, cela apparaît dans la barre de titre de la page Home (ex. : "4CM 2/2"). Cette indication devient orange lorsque le VP4 est by-passé en raison d'une non-concordance entre le réglage 4CM global et celui du preset.
- ▶ Sauvegarder le preset pour enregistrer votre réglage 4CM.

CONFIGURER UN PRÉSET POUR LE 4CM

Lorsque vous utilisez le VP4 avec le 4CM, n'oubliez pas qu'il est uniquement mono. Les réglages globaux du mode d'entrée et du mode de sortie (à l'exception de "MUTE") sont IGNORÉS lorsque le Routing 4CM est réglé sur ENABLED, et seul le canal gauche des derniers effets Pre - ou Post - est transmis à la sortie respective. Comme expliqué dans Mono vs. Stereo en p. 11, cela signifie que vous n'entendrez que la moitié des effets stéréo tels que le Delay ping-pong ou le Panning. Les types d'effets et des réglages mono sont donc recommandés pour une configuration 4CM. N'oubliez pas non plus que de nombreux effets stéréo disposent de commandes telles que Stereo Spread ou Master Pan, qui peuvent être utilisées pour éliminer les différences entre les canaux droit et gauche. Les options Expert Edit (p. 25) peuvent apporter un meilleur contrôle en la matière.

Dans un preset 4CM, le Input Gate est appliqué à l'entrée Pre, qui alimente aussi le tuner. L'égaliseur principal du preset, les niveaux principaux et de scènes sont appliqués à la sortie Post. Le réglage Input Pad (p. 45) affecte les entrées PRE et POST. Si le niveau d'envoi de votre ampli est élevé, il faudra utiliser un réglage d'atténuation plus élevé que celui de votre guitare.

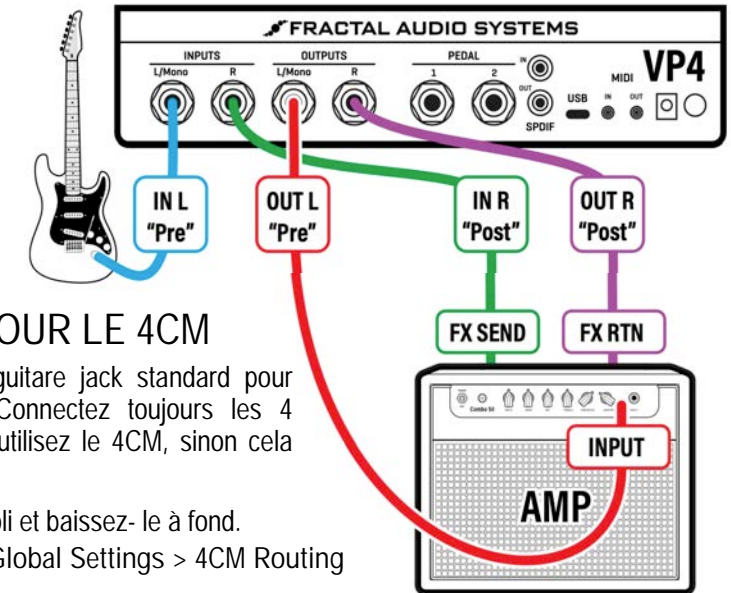

RÉGLAGES POUR LE 4CM

Utilisez des câbles guitare jack standard pour chaque connexion. Connectez toujours les 4 câbles lorsque vous utilisez le 4CM, sinon cela ne fonctionnera pas.

- ▶ Éteignez votre ampli et baissez-le à fond.
- ▶ Réglez SETUP > Global Settings > 4CM Routing sur "ENABLED"
- ▶ Connectez votre guitare à l'entrée IN L/Mono du VP4.
- ▶ Connectez la sortie OUT L/Mono du VP4 à l'entrée de votre ampli.
- ▶ Connectez le FX Send de votre ampli à l'entrée IN R du VP4.
- ▶ Connectez la sortie OUT R du VP4 au FX RETURN de votre ampli.
- ▶ Chargez ou créez un preset 4CM (instructions, à gauche).
- ▶ Allumez votre ampli et montez progressivement le volume pour tester. N'oubliez pas d'éteindre votre ampli ou de recâbler votre appareil D'ABORD si vous voulez remettre le paramètre 4CM Routing sur DISABLED ou utiliser "Reset System Parameters".

Voir la page précédente pour les notes sur les boucles d'effets en série et en parallèle.



Si votre modélisateur peut simuler à la fois l'entrée Pré et la boucle d'envoi/retour d'un ampli, vous pourrez l'utiliser en 4CM. Cependant, connecter le VP4 en PRE ou en POST uniquement sera sans doute une meilleure option.

Réglage : VP4 + FM3 (Pré ou Post)

VP4 : EFFETS "PRE"

Le VP4 peut être utilisé comme avec des pédales traditionnelles avant un FM3 ou un autre modélisateur d'ampli. Les réglages de cette page s'appliquent aussi à l'Axe-Fx de Fractal Audio, au FM9, et aux anciens produits comme l'AX8.

- ▶ Suivez les instructions en haut de la [p. 17](#) pour connecter le VP4 avant le FM3.
- ▶ Connectez le FM3 comme d'habitude à vos moniteurs, FRFR ou ampli.

AVANTAGES : Cette configuration permet de disposer d'un pédalier virtuel flexible avant un FM3. Cela vous permet de « décharger » les effets Pré gourmands en CPU, comme les Drives. Parallèlement, l'utilisation d'une whammy ou d'un capo virtuel sur le VP4 vous permettra d'utiliser par ex. le bloc Pitch du FM3 à d'autres fins.

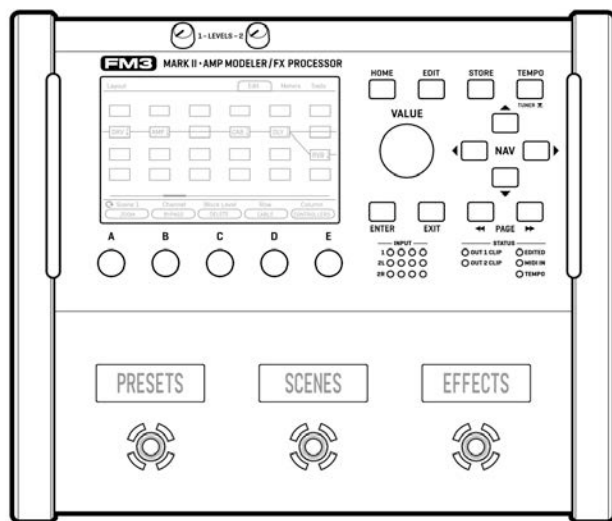

Les banques d'usine de A à O sont idéales pour une utilisation devant un modélisateur tel que le FM3.

VP4 : EFFETS "POST" - ANALOG

Le VP4 peut être utilisé après le FM3 pour les effets Post.

- ▶ Connecter les sorties du FM3 aux entrées du VP4 à l'aide de câbles guitare jack standard (pas TRS).
- ▶ En cas de connexion en stéréo, utiliser deux câbles et régler le paramètre SETUP>Audio>Input Mode du VP4 sur STEREO.
- ▶ Pour la sortie 2 du FM3, utilisez le bloc de sortie Out 2 dans vos présets FM3 ou réglez SETUP>I/O>Audio>Output 2 Copy sur OUTPUT 1.

AVANTAGES : Cette configuration vous donne beaucoup de puissance pour les effets après le FM3 (Post). Elle ajoute également des instances d'effets supplémentaires dans les cas où le FM3 n'en propose qu'une par preset (Pitch, Plex, Reverb, etc.).

VP4 : EFFETS "POST" - DIGITAL

Le FM3 et de nombreux autres modélisateurs ont des sorties numériques SPDIF. N'oubliez pas que le VP4 a une fréquence d'horloge fixe de 48 kHz.

- ▶ Pour la sortie numérique FM3 Out 1, connecter un câble SPDIF de FM3 SPDIF OUT à VP4 SPDIF IN.
 - Sur le FM3, régler SETUP>I/O>Audio> SPDIF Out Source sur OUTPUT 1.
 - Sur le VP4, régler SETUP>Audio>Input Source sur DIGITAL. Le SPDIF est toujours stéréo, peu importe le réglage SETUP>Audio>Input Mode du VP4.
- ▶ Connectez la ou les sorties du VP4 à vos moniteurs/baffles à l'aide de câbles guitare jack standard.

AVANTAGES : L'interconnexion numérique SPDIF crée une plate-forme unifiée sans la latence des conversions superflues.

TIP Utilisez UN SEUL Noise Gate !

Lorsque vous utilisez le VP4 avec un modélisateur comme le FM3, vous n'aurez généralement besoin d'un noise gate que sur l'appareil auquel votre guitare est connectée. Vous pouvez désactiver le noise gate du VP4 par preset ([p. 29](#)) ou abaisser globalement son seuil (Threshold) jusqu'à -40 dB, minimisant ainsi son impact ([p. 50](#)).

FAQ : VPA + FM3 + MIDI

Vous pouvez utiliser les FM3+VP4 indépendamment ou en les reliant via MIDI. La plupart des utilisateurs utiliseront probablement le FM3 pour contrôler le VP4, mais il est également possible de faire l'inverse.

Pour utiliser le FM3 afin de contrôler le VP4, connectez la sortie MIDI Out du FM3 à l'entrée MIDI In du VP4. Pour les messages MIDI de changement de programme simples (PC), réglez SETUP > MIDI/Remote > General > Send MIDI PC du FM3 sur le canal utilisé par le VP4 dans SETUP > MIDI/ Remote. Pour des messages plus complexes, utilisez le bloc Scene MIDI dans vos présets FM3.

Pour utiliser le VP4 afin de contrôler le FM3, connectez la sortie MIDI Out du VP4 à l'entrée MIDI In du FM3. Bien que le VP4 ait des capacités de contrôle MIDI plus limitées, il peut envoyer des changements de programme. Pour ce faire, réglez SETUP > MIDI/Remote > Send MIDI PC du VP4 sur le même canal que celui de votre FM3 dans SETUP > MIDI/Remote > General.

Les banques d'usine de P à R et tous les présets marqués « > » sont tout à fait adaptés à une utilisation dans les configurations post-modélisation.

Réglage : VP4 > insert avec le FM3

Vous pouvez utiliser le VP4 comme insert stéréo analogique avec le FM3, en utilisant la sortie OUT 2 et l'entrée IN 2 du FM3 pour intégrer le VP4 dans des présets personnalisés. Cela vous permet de choisir entre Pre et Post pour chaque preset individuel du FM3, en profitant de tous les avantages potentiels décrits à la page précédente. Connectez votre guitare à l'entrée Instr In du FM3.

- ▶ Connectez les sorties OUT 2 L+R du FM3 aux entrées IN L+R du VP4 à l'aide de câbles guitare jack. Des câbles Humbuster™ peuvent être utilisés pour réduire les parasites et boucles de terre qui peuvent se produire lorsqu'un ordinateur est connecté en USB au VP4.
- ▶ Connectez les sorties OUT L+R du VP4 aux entrées IN 2 L+R du FM3 à l'aide de câbles guitare jack.
- ▶ Connectez les sorties OUT FM3 1 L+R à vos baffles, moniteurs, table de mixage ou autres appareils comme vous le feriez normalement.
- ▶ Sur le VP4, ouvrez SETUP > Audio et réglez Input Mode sur STEREO, Input Source sur ANALOG et Output Mode sur STEREO
- ▶ Sur le FM3, ouvrez SETUP > IO > Audio et réglez Input 1 Source sur ANALOG, Input 2 Mode sur STEREO, Output 2 Output Type sur LINE LEVEL, Output 2 Mode sur STEREO, Output 2 Level sur +4 dB et Output 2 Copy sur NONE.
- ▶ Réglez le pad d'entrée du VP4 sur 0 dB. Réglez le niveau de la sortie OUT 2 du FM3 à 50%. Réglez la sortie OUT 1 du FM3 comme vous le feriez habituellement.
- ▶ Sur le FM3, placez les blocs OUT 2 et IN 2 à l'endroit où vous voulez insérer le VP4. Placez-les n'importe où dans le preset, suivant que vous voulez que le VP4 se trouve avant (Pre) ou après (Post) vos ampli/baffle. Assurez-vous qu'ils sont connectés entre eux et que le preset se termine par le bloc OUT 1.
- ▶ Sur le VP4, vous voudrez probablement désactiver le Noise Gate dans vos présets (p. 29).
- ▶ Bypasser le bloc IN 2 sur le FM3 supprimera le VP4 du chemin du signal, continuant à faire passer le signal audio sans lui.

Chemin du signal du FM3 montrant les blocs OUT 2 et IN 2 positionnés pour du POST FX (en haut) et PRE FX (en bas). Vous pouvez également placer des blocs FM3 supplémentaires avant ou après l'insert.

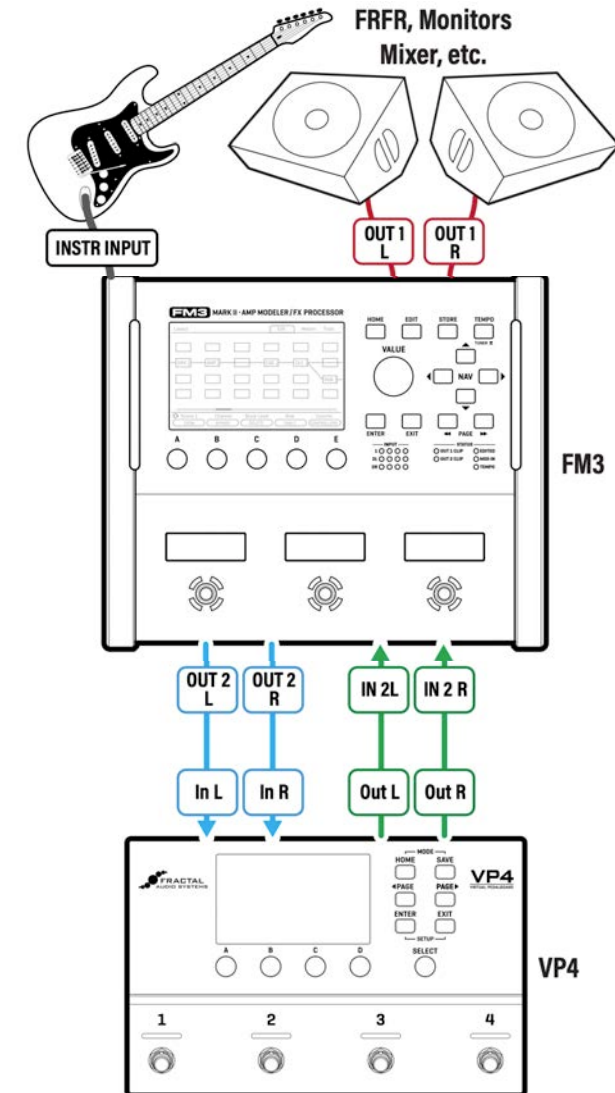

- ▶ Les banques d'usine de A à O sont idéales pour une utilisation devant un bloc d'ampli ou un appareil de modélisation.
- ▶ Les banques d'usine de P à R, et tout preset marqué « > » conviennent parfaitement à une utilisation après un bloc d'ampli ou un modélisateur.

Les Effets : Pré ou Post

Un ampli de guitare se compose de deux parties principales : le préampli et l'ampli de puissance. Le préampli façonne le son initial, en ajoutant du gain et souvent de la distorsion à votre son. L'ampli de puissance amplifie ensuite ce signal pour alimenter vos haut-parleurs et le rendre plus fort. Certains amplis s'appuient également sur la distorsion de l'ampli de puissance et sur d'autres réglages qui façonnent davantage le son.

Le placement des effets avant ou après la distorsion aura un impact significatif sur votre son global. Ce principe s'applique également à l'ordre des pédales de distorsion et des autres effets. Bien qu'il existe des pratiques courantes, expérimenter le placement des effets peut permettre d'obtenir des sons uniques. Comprendre pourquoi certains effets sont généralement placés avant ou après la distorsion et comment cela influence votre son vous aidera à obtenir les sons que vous recherchez.

Effets PRE (AVANT distorsion/préampli)

Les effets tels que l'overdrive, la distorsion, la wah, la compression et autres sont classiquement placés avant le préampli. Cela leur permet de façonner directement le signal brut de la guitare et de charger l'ampli, en affectant la tonalité, la distorsion et la dynamique.

Faites une expérience simple avec un effet Wah, un effet Drive et un ampli en son clair. Lorsque vous placez la wah avant la distorsion, vous obtenez le son distordu traditionnel renforcé par la wah, où la wah excite certaines fréquences lorsque vous la balayez (et qui n'aime pas un son de wah bloqué ? !). Placer la wah après la distorsion a toutefois un impact profond, en accentuant et en coupant les riches harmoniques générées par la distorsion. Cela peut donner un son de type synthé, ce qui est logique puisque de nombreux synthétiseurs placent des filtres (semblables à la wah) après des oscillateurs riches en harmoniques. Vous pouvez faire la même expérience avec l'égaliseur, le phaser et d'autres effets en relation avec la distorsion.

ASTUCE : VP4-Edit vous permet de glisser-déposer un effet sur un autre pour les intervertir !

Effets POST (APRÈS distorsion/préampli)

Les effets basés sur le temps, tels que la réverb, le delay et le chorus, sont souvent placés après la distorsion. Cela permet aux répétitions, à l'ambiance ou à la modulation subtile d'être entendues clairement et distinctement, au lieu d'être "détruites" par une distorsion. Si vous avez fait l'expérience présentée plus haut dans cette section, vous savez que l'égaliseur, le phaser et d'autres effets peuvent également être utilisés après la distorsion pour produire des sons au caractère très spécifique. Par ailleurs, un effet rotatif sonne très bien après la distorsion, puisqu'il simule le mouvement d'un haut-parleur physique.

Exceptions et cas particuliers

La première exception est la plus importante. La créativité ne suit pas les règles. En fait, tout effet peut être placé à n'importe quel endroit. Par exemple, l'écho ou le delay dans un ampli ou une pédale de drive faisait partie du son des années 70 et est encore largement utilisé aujourd'hui dans de nombreux styles de musique. Des artistes comme The Edge, Neil Young, Eric Johnson et Jimmy Page ont tous utilisé cette technique et ont créé certains des sons les plus emblématiques de l'histoire. La distorsion elle-même peut être une exception. Dans les styles metal, industriel, punk et autres, la distorsion peut être utilisée de manière non conventionnelle pour obtenir une saturation agressive et des effets lofi.

Les égaliseurs et les effets qui sculptent la tonalité (phasers, flangers, filtres, etc.) créent des sons différents, mais utiles et intéressants, avant ou après la distorsion. Essayez et vous verrez !

Les effets de pitch (hauteur) sont également un cas particulier. Les harmonies consonantes "lourdes" comme les quintes et les octaves peuvent être épiques lorsqu'elles sont soumises à la distorsion. Les shifters qui sont 100% effet comme le Whammy ou le Virtual Capo peuvent sonner plus naturellement lorsqu'ils sont traités par les effets de drive et votre préampli, mais peuvent laisser entendre des bruits bizarres en post. Les harmonies complexes ou dissonantes, ainsi que les effets subtils de désaccord et de shimmer, peuvent être "écrasés" par la distorsion - tout comme les delay et réverbs - et sont donc souvent utilisés en post. Le shimmer et les autres effets d'harmonie peuvent également créer des fréquences hautes ou basses, ce qui signifie qu'ils interagissent différemment avant ou après la distorsion, mais aussi avec l'égaliseur, le filtre, etc. A nouveau, expérimentez et décidez par vous même.

Résumé

Les effets PRE façonnent le ton fondamental et la dynamique du signal de la guitare avant qu'il ne soit amplifié ou distordu. Ils peuvent également être utilisés pour pousser votre préampli, en modifiant sa tonalité, sa distorsion et sa dynamique.

Les effets POST peuvent ajouter de l'ambiance, de la profondeur et de la modulation au signal déjà façonné ou distordu, sans compromettre la clarté. Ils peuvent également avoir un effet plus profond sur la distorsion en modifiant sa tonalité de façon spectaculaire et perceptible.

TOUS LES EFFETS peuvent être placés là où vous pensez qu'ils sonnent le mieux. Vous pouvez en apprendre plus sur l'utilisation créative des effets en étudiant les montages de vos guitar heroes, en expérimentant avec le VP4 et vos autres équipements, et en vous renseignant sur l'audio, l'acoustique, la physique, le design sonore et la musique.

Les Présets

Chaque preset est comme un pédalier virtuel avec votre choix de quatre effets, ce qui permet à un VP4 de remplacer toute une collection de pédales traditionnelles. En outre, chaque preset dispose de son propre Noise Gate, de ses propres niveaux de Master EQ, et bien plus encore.

Tout comme vous pouvez avoir plusieurs pédaliers physiques, vous pouvez créer plusieurs presets. Dans chaque preset, vous pouvez repartir de zéro (ou d'une copie) et sauvegarder votre configuration. Chaque preset du VP4 peut être personnalisé ou même effacé.

Certains musiciens peuvent se contenter d'un seul preset, tandis que d'autres voudront créer des presets différents pour chaque concert ou même pour les différentes parties d'un morceau.

BANQUES DE PRÉSETS

Le VP4 organise ses presets en 26 banques, chacune identifiée par une lettre de A à Z. Dans chaque banque, il y a quatre presets, numérotés de 1 à 4. Par exemple, les presets de la première banque sont intitulés A1, A2, A3 et A4.

CHARGER LES PRÉSETS EN MODE PRÉSET

- ▶ En mode Preset, appuyez sur les Switchs pour sélectionner l'un des quatre Présets de la banque actuelle (par exemple, A1-A4).
- ▶ Pour changer de BANQUE en mode Preset à l'aide des Switchs, appuyez et maintenez le Switch 4 ou le Switch 1 pour passer d'une banque à l'autre.

Appuyez sur l'un des 4 switches pour charger un Préset



- ▶ Sur la page Home en mode Preset, vous pouvez également tourner le bouton A pour parcourir toute la liste des presets du VP4. Le bouton B change de banque. Appuyez sur ENTER pour charger l'entrée sélectionnée ou sur EXIT pour annuler.
 - ➔ Les switches seront automatiquement mis à jour pour refléter le preset et la banque sélectionnés. Par exemple, si vous chargez le preset A1, les switches seront affectés aux quatre presets de la banque A, donc A1, A2, A3 et A4. Si vous chargez le preset Z4, les switches seront Z1, Z2, Z3 et Z4.

CHARGER LES PRÉSETS EN MODE SCÈNE

- ▶ En mode Scène, vous pouvez maintenir appuyé (Hold) le switch 4 pour changer le preset +1, ou le switch 1 pour changer le preset -1.

Les Présets d'Usine

Vous trouverez des indications sur les présets d'usine dans le tableau de la [page 57](#). La plupart des présets du VP4 sont conçus pour être utilisés avant un ampli.

Ils sont compatibles avec d'autres effets placés avant ou après le VP4.

Banks A-O : « Pre-FX » sont des présets pour pédaler à utiliser entre la guitare et l'ampli.

Banques P-R : « Post-FX » présets conçus pour la boucle d'effets d'un ampli (en série). Ils conviennent également très bien à une configuration « Pre » si l'ampli est en son clair ou si une pédale d'effet est placée avant le VP4. De même, de nombreux présets « Pre » peuvent également fonctionner dans un montage « Post ». Ils sont marqués « > ». La banque R contient aussi un modèle de preset pour les amplis avec une boucle d'effet parallèle.

Banque S : Présets de basse, plus une base pour guitare acoustique. La banque T contient des présets conçus pour les configurations en 4CM (voir [p. 19](#)).

REMARQUE : Tout preset configuré pour la 4CM bypassera automatiquement le VP4 si l'option Global « 4CM Routing » est désactivée, et vice versa.

Banques V-Z : Présets vierges vous permettant de stocker vos propres créations.

NOTE SUR LES PRÉSETS D'USINE : Le VP4 est différent de la plupart des autres produits Fractal Audio. Sans modélisation d'ampli et de baffles, il est conçu pour être utilisé avec un ampli ou un appareil à modélisation. Par conséquent, la façon dont les présets d'usine réagissent peut être très différente d'une configuration à l'autre. Gardez ceci à l'esprit :

1) Certains amplis peuvent devenir bruyants lorsqu'ils sont utilisés avec certains effets ou réglages. Ajustez et enregistrez les niveaux en fonction de votre équipement.

2) Les meilleurs résultats nécessiteront probablement des réglages personnalisés pour vos guitares, amplis, baffles et autres effets. Le VP4 est facile à utiliser. Laissez-vous guider.

Utiliser les Blocs d'Effets

Dans le monde réel, la construction d'un pedalboard implique de faire des choix difficiles. Avec le VP4, cependant, ces limitations sont remplacées par un vaste « inventaire » d'effets virtuels. Pour concevoir un préset, il suffit de sélectionner les effets, d'effectuer les réglages de base et de sauvegarder.

ACTIVER ET DÉSACTIVER LES EFFETS

- ▶ Passez au MODE EFFECTS et utilisez les Switchs.

CHOISIR LES EFFETS

- ▶ Sur la page Home, tournez SELECT pour sélectionner un effet ou un emplacement vide.
- ▶ Tournez l'ABCD correspondant pour régler le Type de Bloc. (Ex : « Drive » ou « Reverb »).
 - Pour supprimer un effet, choisissez « No Effect » dans la liste.
- ▶ Appuyez sur ENTER pour confirmer ou sur EXIT pour annuler.

ÉDITER LES PARAMÈTRES DES EFFETS

- ▶ Sur la page Home, tournez SELECT pour sélectionner un effet.
- ▶ Appuyez sur ENTER pour afficher l'éditeur d'effets.
- ▶ Utilisez les boutons ABCD pour régler les paramètres. Tournez SELECT pour changer de rangée.
- ▶ Utilisez les boutons PAGE pour les effets ayant plus d'options.
- ▶ Pour changer le type d'effet à tout moment, appuyez simplement sur PAGE GAUCHE jusqu'à ce que le sélecteur de type apparaisse (voir FAQ, en haut à droite).
- ▶ Appuyez sur EXIT ou HOME lorsque vous avez terminé.

Pro du Matos ? Expert en Bidouille ?

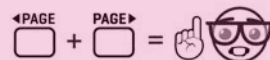

Le VP4 a été conçu pour être facile à utiliser, avec un minimum d'options telles que celles que vous trouveriez sur des pédales traditionnelles.

Fractal Audio est aussi renommé pour ses réglages en profondeur et sa flexibilité, qui permet aux joueurs créatifs et aux amateurs d'effets spéciaux de se plonger dans de la conception sonore.

Si ça vous parle, alors Expert Edit peut vous intéresser. Ce mode spécial révèle des fonctionnalités étendues pour éditer les effets, les modificateurs et le noise gate. Pour ouvrir Expert Edit, appuyez sur < PAGE et PAGE > en même temps pendant l'édition. Appuyez sur EXIT n'importe quand pour quitter Expert Edit.

FAQ : Type de Bloc / Type d'Effet

Les effets du VP4 sont organisés en Blocs dans des catégories de haut niveau comme le Drive, le Delay ou la Reverb. Chaque bloc contient également un sélecteur de Type d'Effet. Par exemple, dans le type de bloc Drive, vous pouvez choisir des Types d'Effet tels que "Face Fuzz", "Klone Chiron", "Super Overdrive" et bien d'autres.



Types de Blocs disponibles sur le VP4 (ci-dessus)

... et les Types d'Effets dans le bloc Drive, par exemple (ci-dessous) :

- BB Pre
- BB Pre AT
- Bender Fuzz
- Bit Crusher
- Blackglass 7K
- Blues OD
- Bosom Boost
- Box o' Crunch
- Compulsion Distortion
- DS1 Distortion
- DS1 Distortion Mod
- Esoteric ACB
- Esoteric Bass RCB
- Esoteric RCB
- Eternal Love
- Face Fuzz
- FAS Boost
- FAS LED-Drive
- Fat Rat
- FET Boost
- FET Preamp
- Full OD
- Gauss Drive
- Griddle Cake
- Hard Fuzz
- Heartpedal 11
- Hoodoo Drive
- Horizon Precision Drive
- Jam Ray
- Klone Chiron
- M-Zone Distortion
- Master Fuzz
- Maxoff 808
- MCMLXXXI Drive
- Micro Boost
- Mid Boost
- Nobelium OVD-1
- Octave Distortion
- OD 250
- OD 250 Gray
- OD-One Overdrive
- PI Fuzz
- Plus Distortion
- Rat Distortion
- SDD Preamp
- Shimmer Drive
- Shred Distortion
- Sonic Drive
- Suhr Riot
- Sunrise Splendor
- Super OD
- T808 Mod
- T808 OD
- Tape Distortion
- Timothy
- Tone of Kings
- Treble Boost
- TS9DX +
- TS9DX Hot
- Tube Drive 3-Knob
- Tube Drive 4-Knob
- Valve Screamer VS9
- Zen Master

Inventaire des Blocs d'Effet

Le tableau ci-dessous répertorie tous les blocs disponibles sur le VP4, en indiquant le nombre de types disponibles pour chaque bloc et le nombre maximum de chaque bloc pouvant être utilisé dans un même preset.

Blocs	Description	Type	#
CHO	Chorus	Créez des effets de modulation mono et stéréo classiques, vibrato.	17 4
CMP	Compresseur	Contrôle la dynamique et ajoute du sustain.	13 4
DLY	Delay	Jusqu'à 8000 ms de retard, avec des types analogique, numérique, à bande...	25 4
DRV	Drive	+25 types incluant boost, overdrive, distorsion, fuzz, ...	63+ 4
ENH	Enhancer	Modes classique et moderne pour créer et contrôler la spatialisation.	3 4
FLT	Filtre	Comprend les filtres passe-bas, passe-haut et bien d'autres types.	15 4
FLG	Flanger	Différents types couvrent tout, de la modulation subtile à l'extrême.	31 4
FOR	Formant	Créez des voyelles dynamiques avec ce filtre formant multimode.	1 4
GTE	Gate/Expander	Utile pour tout, du contrôle subtil aux effets extrêmes.	1 4
GEO	EQ Graphique	Une variété de modes permet un modelage facile et flexible.	15 4
MGT	Megatap	Ce délai de 40 tap crée des motifs sonores fantastiques.	1 4
MTD	Delay Multitap	Une variété de delay spéciaux dont un diffuseur, un quadri-tap, ...	34 4
PEQ	EQ Paramétrique	L'égaliseur paramétrique 5 bandes permet un contrôle précis.	1 4
PHR	Phaser	Une variété d'effets de phaser vintages, modernes, vibe ...	16 4
PIT	Pitch Shift	Detune, harmonizer (intelligent/personnalisé), whammy, ...	16 2
PLX	Plex Delay	Jusqu'à huit lignes de retard interagissant dans une matrice. Top !	44 4
RES	Résonnateur	Filtres en peigne résonnant en parallèle. Créez des accords et plus.	1 4
REV	Réverb	Recréations haut de gamme de springs vintage, rooms, halls, ...	54 2
RNG	Ring Mod	Modulateur en anneau très flexible et puissant.	1 2
ROT	Rotary	Simule un haut-parleur rotatif classique avec plusieurs micros.	1 4
SYN	Synthé	Un synthé monophonique à 3 voix qui suit ce que vous jouez.	1 2
TRM	Tremolo	Crée un tremolo classique, des effets auto-pan, psycho-acoustiques ...	4 4
VOL	Volume/Pan	Bloc de volume simple d'entrée/sortie par canal.	1 4
WAH	Wah	Wah classique, avec des types basés sur des originaux.	8 4



Un guide des blocs de base du VP4 est en cours de réalisation. Il détaille les blocs d'effets, les types et les paramètres de base.

En attendant, puisque le VP4 est basé sur l'Axe-Fx III, le Guide des Blocs pour l'Axe-Fx III/FM9/FM3 de Fractal Audio fournit une référence détaillée qui s'applique tout aussi bien à presque tous les effets basiques et experts du VP4.

Le Guide des Blocs de Fractal Audio peut être téléchargé en français sur le site de G66.

Note pour les utilisateurs d'Axe-Fx III, FM9 et FM3



Pour améliorer l'expérience autonome du VP4 pour les nouveaux utilisateurs, le même paramètre peut parfois avoir un nom différent sur les pages "Basic" et "Expert" (p. 25). Par exemple, « LFO Depth » peut apparaître simplement comme « Depth », et « Diffusion Mix » peut être étiqueté simplement comme « Diffusion ». Les noms des paramètres de la page expert correspondront presque toujours aux versions de l'Axe-Fx/FM9/FM3.

De plus, le VP4 inclut plusieurs nouveaux types d'effets qui ne se trouvent pas dans nos autres produits. Ce sont essentiellement des ajustements de types existants, présentés avec des interfaces simplifiées. Par exemple, vous trouverez des types de « Vibrato » dans le bloc Chorus, des types d'harmoniseur à une voix dans le bloc Pitch, des changements et des consolidations dans les types de blocs Plex, et plus encore.

Certains blocs comportent d'autres différences. La "loi du mixage" de la plupart des effets temporels a été "adoucie" pour une utilisation devant un ampli. Le bloc Drive du VP4 utilise un mode de changement allégé pour certaines types de pédales (par exemple Compulsion Distortion HP/LP). De même, pour une plus grande facilité d'utilisation et une meilleure portabilité des presets, le « Custom Shifter » utilise des réglages de balance personnalisés locaux au lieu de globaux.

D'autres différences sont simplement superficielles, comme le fait de renommer les types de réverb pour un meilleur classement alphabétique.

Comprendre le CPU

Dans un processeur DSP comme le VP4, le CPU agit comme le cerveau, gérant et exécutant tous les effets, réglages et fonctions. Le niveau du CPU indique la puissance de traitement utilisée. Le VP4 possède un processeur puissant, capable d'exécuter des effets de haute qualité dans des combinaisons impressionnantes.

Un indicateur en haut à droite montre l'utilisation actuelle du processeur. Pour assurer des performances fluides, une limite d'environ 80% est appliquée, laissant de la puissance de traitement en réserve. Si cette limite est dépassée, le VP4 passera en mode bypass et affichera un avertissement : « CPU LIMIT : Bypassed ».

L'utilisation du CPU dépend du nombre d'effets dans un preset, de leurs réglages, des modificateurs, etc. Même un preset vide consomme un peu de processeur. Au fur et à mesure que vous ajoutez des effets ou que vous utilisez des réglages plus exigeants, le niveau du processeur augmentera.

CONSEILS DE GESTION DU CPU

- ▶ Les blocs bypassés utilisent toujours du CPU pour rester prêts à être réactivés instantanément. Pour économiser de l'énergie, supprimez les blocs que vous n'utilisez pas.
- ▶ Les modificateurs utilisent une petite quantité de CPU, et leur réglage Update Rate peut avoir un impact sur leur fonctionnement.
- ▶ Si vous avez besoin de plusieurs types d'effets, par exemple, Drive : Treble Boost et Drive : Fat Rat, mais que vous n'avez pas besoin qu'ils soient tous deux actifs en même temps, vous pouvez utiliser un seul bloc avec différents canaux au lieu de deux blocs distincts, ce qui permet d'économiser une quantité considérable de CPU. Pour en savoir plus sur les canaux, voir [p. 34](#).
- ▶ Les différents types d'effets ([p. 25](#)) d'un bloc peuvent utiliser des quantités variables de CPU.
- ▶ Par exemple, dans le bloc Plex Delay, l'effet « Golden Shimmer » utilise environ 18% de CPU, tandis que l'effet « Econo Shimmer » en utilise environ 11%. Dans la réverb, les types « Spring » utilisent moins de CPU. Essayez de changer de type pour voir lequel est le plus ou moins gourmand en ressources CPU.
- ▶ L'utilisation du CPU varie également de manière significative entre les types de blocs Drive. Envisagez des options telles que Shimmer Drive ou FET Boost si vous avez besoin d'un drive peu gourmand en CPU. Pour un boost totalement propre, envisagez un égaliseur ou un filtre !
- ▶ Profitez du switching sans coupure ! Si vous n'avez pas besoin que tous les effets soient actifs en même temps, utilisez des effets dans des presets différents et passez de l'un à l'autre en douceur. Notez qu'une attention particulière est nécessaire pour s'assurer du "spillover" entre les différents presets. Voir [p. 32](#) pour plus de détails.
- ▶ Les réglages des effets peuvent aussi avoir un impact sur le CPU. Par ex., le fait d'abaisser le paramètre « Quality » dans le bloc Reverb peut aider à économiser des ressources CPU.
- ▶ Expert Edit ([p. 25](#)) permet d'accéder à des paramètres supplémentaires qui peuvent encore réduire l'utilisation du CPU pour un effet. Visitez notre forum pour discuter avec les experts de Fractal Audio et découvrir d'autres astuces.

Sauvegarder les Modifications

Si vous modifiez un preset et souhaitez que les modifications soient conservées pour une utilisation ultérieure, vous devez SAUVEGARDER. Les modifications non sauvegardées seront perdues lorsque vous passerez à un autre preset ou que vous mettrez l'appareil hors tension.

Pour sauvegarder un preset, appuyez sur le bouton SAVE. A partir de là, appuyez sur ENTER puis ENTER à nouveau pour confirmer, ou prenez un moment pour éditer le nom du preset ou les noms des scènes avant de sauvegarder.

Lorsque vous modifiez un preset de quelque manière que ce soit, le témoin « EDITED » de l'écran s'allume jusqu'à ce que vous sauvegardiez ou chargiez un nouveau preset. Il apparaît dans la barre de titre sous la forme d'un point jaune avec un "E".

REMARQUE : L'édition d'un preset comprend la modification des paramètres d'effet, y compris Input Gate, Main Levels, Preset EQ, l'activation ou la désactivation d'effets, la modification des scènes, la modification du tempo ou l'édition de contrôleurs.

POUR SAUVEGARDER UN PRÉSET

- ▶ Appuyez sur SAVE pour afficher la page de sauvegarde.
- ▶ Appuyez sur ENTER pour sauvegarder. Il vous sera demandé d'appuyer à nouveau sur ENTER pour confirmer.
- ▶ Le message « SAVED ! » s'affiche lorsque la sauvegarde est terminée.

CHANGER LES NOMS DES PRÉSETS / SCÈNES

Vous pouvez modifier le nom d'un preset ou de ses scènes lors de la sauvegarde.

- ▶ Appuyez sur SAVE pour afficher la page Save.
- ▶ Sélectionnez les champs NAME pour modifier le nom du preset ou l'un des noms de scène.
 - Tournez le bouton A pour déplacer le curseur.
 - Le bouton B sélectionne les lettres majuscules et l'espace.
 - Le bouton C sélectionne les lettres minuscules et l'espace.
 - Le bouton D sélectionne les chiffres, les symboles et l'espace.
 - Page gauche = Supprimer le caractère. Page droite = Insérer un caractère.
 - Vous pouvez utiliser jusqu'à 31 caractères dans un nom de preset.
- ▶ Appuyez sur ENTER pour enregistrer, puis appuyez à nouveau sur ENTER pour confirmer.

Préset - Tutoriel

Charger un Préset Vide

- ▶ Passer en Mode Préset
- ▶ Tournez le bouton A sur n'importe quel préset vide <Empty> et appuyez sur ENTER.

Ajouter un effet Phaser

- ▶ Tournez SELECT jusqu'à ce que le premier effet soit en évidence.
- ▶ Tournez A jusqu'à ce que l'effet Phaser soit affiché, puis appuyez sur ENTER.
- ▶ Appuyez à nouveau sur ENTER pour modifier le Phaser. La page "Phaser Types" apparaît. Tournez le bouton A pour sélectionner le type « Script 90 ».
- ▶ Appuyez sur ENTER ou sur Page Droite pour afficher les paramètres du Phaser.
- ▶ Commençons par le plus simple. Réglez la vitesse (Rate) et la profondeur (Depth) comme vous le souhaitez.
- ▶ Appuyez sur EXIT lorsque vous avez terminé.

Sauvegarder le Préset

- ▶ Appuyez sur SAVE.
- ▶ Nous n'allons pas changer l'emplacement, mais nous allons modifier le nom. Tournez SELECT pour sélectionner la ligne NAME.
- ▶ Utilisez : Curseur (bouton A) - A-Z, (bouton B) - a-z (bouton C) - 0-9 (bouton D)
- ▶ Entrez le nom « My VP4 ». En cas d'erreur, les touches PAGE GAUCHE et PAGE DROITE permettent d'effacer ou d'insérer des caractères.
- ▶ Appuyez deux fois sur ENTER pour valider vos modifications.

Ajouter un effet Drive

- ▶ Tournez SELECT jusqu'à ce que le deuxième effet soit surligné.
- ▶ Tourner le bouton B jusqu'à ce que l'effet Drive soit affiché, puis appuyez sur ENTER. Appuyez à nouveau sur ENTER pour modifier l'effet Drive. La page Types apparaît. Tournez SELECT ou le bouton A pour surligner le type « T808 OD ».
- ▶ Appuyez sur ENTER ou PAGE DROITE pour afficher les réglages du Drive. Réglez le Drive comme vous le souhaitez et appuyez sur EXIT lorsque vous avez terminé.

Enregistrer à nouveau le Préset

- ▶ Appuyez sur SAVE, ENTER, ENTER.

Ajouter un Delay et une Reverb

- ▶ Utilisez ce que vous avez appris pour ajouter un bloc de Delay et un de Reverb pour les effets 3 et 4.
- ▶ Sauvegardez le préset lorsque vous avez terminé.

Vous venez de créer un préset à partir de zéro !

Pour ceux qui souhaitent approfondir certaines des fonctionnalités les plus avancées offertes par juste un seul préset VP4, ce tutoriel se poursuit à la [p. 37](#) avec les Canaux et les Scènes.

Le Noise Gate

HOME ... PAGE DROITE 1x

Chaque preset comprend un noise gate réglable à l'entrée, avant tout effet. Le noise gate peut être utilisé pour éliminer les bruits indésirables et les parasites en coupant ou en filtrant le son lorsque son niveau descend en dessous d'un certain seuil.

Cette fonction est particulièrement utile lorsque l'on utilise des amplis à gain élevé ou que l'on joue dans des environnements bruyants.

Le noise gate dispose des commandes suivantes :

Gate Type - Le type « CLASSIC » s'ouvre et se ferme comme une pédale de noise gate classique. Les types « INTELLIGENT » et « NOISE REDUCER » utilisent un filtrage de précision pour minimiser le bruit des interférences électromagnétiques (« EMI »). Pour que ces dispositifs fonctionnent efficacement, il est essentiel de régler SETUP > Global Settings > AC Line Frequency en fonction de l'endroit où vous vous trouvez. Le réglage par défaut de « 60 Hz » convient à l'Amérique du Nord et à la plupart des pays d'Amérique centrale et du Sud. Le réglage « 50 Hz » convient à l'Europe, à l'Asie, à l'Afrique, à l'Australie et à la Nouvelle-Zélande, ainsi qu'à certaines régions d'Amérique du Sud telles que l'Argentine et le Chili.

Threshold (Seuil) - Ce paramètre détermine le niveau de silence du signal pour que le portillon se ferme. Des réglages plus élevés rendent le portillon plus agressif, ce qui signifie qu'il se fermera sur des signaux plus forts. Pour désactiver complètement le noise gate, réglez cette commande à zéro.

Release - Détermine le temps nécessaire pour que le noise gate se ferme une fois que le niveau du signal est passé sous le seuil, ce qui se produit généralement lorsque vous arrêtez de jouer. Choisissez un réglage élevé si vous souhaitez que la porte se ferme de manière dégressive, ce qui permet au bruit de s'estomper sur une période pouvant aller jusqu'à une seconde. Choisissez un réglage bas si vous souhaitez que le gate se ferme rapidement.

Level - Ce réglage permet d'ajuster le niveau du signal sortant du gate si vous avez besoin d'un niveau boosté pour vos effets. Cependant, sachez que cela compromet le gain unitaire.

RÉGLAGES EXPERTS DU NOISE GATE



Le Noise Gate contient plusieurs paramètres experts « cachés ». Ceux-ci seront familiers à ceux qui utilisent les produits Fractal Audio actuels, ou à ceux qui aiment plonger plus profondément dans la conception sonore. Lorsque vous êtes sur la page Input Gate, appuyez sur Page Gauche et Page Droite en même temps pour afficher sa page de paramètres experts :

Ratio - Il s'agit de la force du gate. Un rapport plus élevé permet à la porte fermée de réduire le bruit de façon plus importante, tandis que le réglage le plus bas (1:1) permet à la porte de n'avoir aucun effet.

Attack - Ce paramètre détermine la vitesse à laquelle le noise gate s'ouvre une fois que le niveau du signal dépasse le seuil, c'est-à-dire généralement lorsque vous commencez à jouer. Choisissez un réglage rapide pour une attaque rapide et agressive. Choisissez un réglage lent si vous souhaitez que la porte s'ouvre de manière plus détendue. La valeur par défaut de 2,0 ms est un bon point de départ.

IMPÉDANCE D'ENTRÉE

Le réglage Input Impedance, qui se trouve à côté des réglages Expert pour le Gate (ci-dessus), contrôle la façon dont le VP4 utilise de vrais composants analogiques pour faire varier la charge sur les micros de votre guitare. Cela reproduit les changements de tonalité causés par l'impédance de certaines pédales d'effets analogiques (par exemple, les effets vibe, fuzz).

En mode « AUTO » par défaut, l'impédance est réglée automatiquement en fonction du premier effet actif dans votre preset. Ce réglage - appliqué que vous regardiez ou non la page Expert - est généralement le meilleur, mais vous pouvez aussi sélectionner des valeurs personnalisées si vous le souhaitez.

Niveaux Principaux

HOME ... PAGE DROITE 2x

La page Main Levels de chaque preset contient les réglages principaux de Preset Level et de Preset Balance.

En outre, chaque scène dispose également d'un réglage Scene Level (niveau de scène) pour ajuster le niveau de la scène en question à +/- 20 dB.

EQ du Preset

HOME ... PAGE DROITE 3x

Chaque preset dispose de son propre égaliseur principal à 10 bandes. Le réglage de l'égaliseur est appliqué à la sortie. Tous les effets et scènes du preset en cours sont traités par les réglages de son égaliseur.

Mix/Routing des Présets

La page Preset Mix/Routing est une sorte de « centre de commande » pour les divers réglages liés au mixage de tous les effets du preset en cours. Elle affiche les quatre effets et vous permet de régler leur mixage, leur niveau et d'autres paramètres sans passer d'un menu à l'autre. Pour naviguer dans cette page, tournez SELECT jusqu'à la ligne souhaitée et tournez ABCD pour régler les paramètres des quatre effets.

Bypass - Cette option permet de *bypasser/activer* les effets en dehors du mode Effets.

Mix - Règle l'équilibre entre « dry » (sec) et « wet » (traité) pour l'effet. Les effets sans mixage, tels que les Wah, GEO, ... afficheront "NA".

Level - Règle le niveau total de l'effet, à la fois le signal traité et le signal brut.

Meters - Un vu-mètre situé en haut de chaque colonne indique le niveau d'entrée (bleu) et le niveau de sortie (vert) de l'effet correspondant. En cas d'écrtage, l'indicateur devient rouge. Cela fait de la page Mix/Routing un excellent outil pour rechercher une cause d'écrtage à l'intérieur d'un preset. Par exemple, si vous voyez que l'effet 3 surcharge sa sortie mais pas son entrée, vous saurez qu'il faudra ajuster les paramètres de l'effet 3 pour y remédier.

Bypass Mode - Le mode Bypass détermine le comportement d'un bloc d'effet lorsqu'il est bypassé. Le réglage par défaut « Mute FX In » pour les effets basés sur le temps permet aux résonances de déborder lorsque l'effet est bypassé. (Notez que pour ces effets, le paramètre « Level » contrôle le signal brut même lorsque l'effet est bypassé). Le réglage par défaut « Thru » pour les effets non basés sur le temps se comporte de la même manière que le « True Bypass » sur une pédale analogique : lorsqu'il est bypassé, « Thru » n'a aucun impact sur le son. (D'autres options pour le mode Bypass sont décrites en page suivante).

Kill Dry - Le mode Kill Dry est prévu pour ceux qui utilisent des effets basés sur le temps en parallèle (voir « Routing » ci-dessous). Lorsque la fonction Kill Dry est activée, aucun signal DRY (brut) ne passe par le bloc. En revanche, le contrôle Mix fonctionne comme un réglage de niveau pour le signal Wet (effet) uniquement, ce qui peut faciliter l'utilisation d'effets en parallèle.

Channel - Change le canal de l'effet sélectionné. N'oubliez pas que chaque canal a ses propres réglages pour tous les paramètres, y compris Mix, Level, Bypass Mode, Kill Dry, etc.) Vous pouvez même changer le type d'effet, mais pas le type de bloc.) Voir [p. 34](#) pour plus de détails sur les

ASTUCE : Si vous utilisez les Scènes, passez en mode Scène et ouvrez cette page comme un excellent « constructeur de scènes » avec la possibilité d'ajuster le bypass, le canal, le mixage, le niveau et plus encore - avec quatre scènes instantanément disponibles avec les switches.

Routing : Ce paramètre permet aux effets 2, 3 ou 4 d'être exécutés en série ou en parallèle par rapport au bloc précédent. Une illustration dynamique montre la configuration en cours.

Exemple : Régler l'effet 3 sur « Parallèle » le place en parallèle avec l'effet 2, comme le montre l'image (à droite). Bien sûr, vous pourriez dire que l'effet 2 est aussi parallèle à l'effet 3, mais sur le VP4, « Series » ou « Parallel » se réfère au bloc précédent.

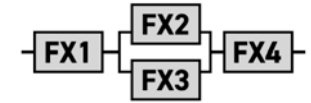

Ainsi, l'effet 2 est en série avec l'effet 1 et l'effet 3 est en parallèle avec l'effet 2. Cela explique également pourquoi vous ne pouvez pas choisir « parallèle » pour l'effet 1 : il n'y a pas d'effet précédent !

FAQ : Pourquoi utiliser les Effets en Parallèle ?

Si, comme la plupart des gens, vous avez toujours enchaîné vos pédales, vous serez à l'aise avec les réglages par défaut du VP4, avec quatre effets en série.

La possibilité d'utiliser des effets en parallèle ouvre cependant certaines possibilités de conception sonore. Un exemple facile à comprendre est celui du delay et de la réverb en série ou en parallèle. En série, la réverb s'applique au signal brut (ce que vous jouez) et au signal traité (l'écho du delay qui suit). En parallèle, seul le signal brut passe dans la réverb, de sorte que les échos qui suivent sont secs, sans réverb.

MYTHE : Les effets basés sur le temps sont plus faciles ou sonnent mieux en parallèle.

FAIT : Sur le VP4, les effets basés sur le temps fonctionnent aussi bien en série qu'en parallèle, sans différence de niveau ou de son.



Tout d'abord, le réglage Mix pour les effets basés sur le temps sur le VP4 ne change pas le niveau du signal brut jusqu'à ce qu'il soit tourné au-dessus de 50%, ce qui facilite le maintien d'un gain unitaire.

Ensuite, le VP4 a un chemin du signal de très haute qualité, ce qui signifie que le signal brut n'est pas compromis comme il pourrait l'être sur du matériel vintage, des pédales analogiques, etc, même sans cheminement analogique du signal brut.

En bref, vous pouvez facilement obtenir d'excellents résultats avec des effets en série. En fait, ce sont les effets parallèles qui nécessitent plus d'attention, car vous devrez soit 1) activer le Kill Dry s'il est disponible pour ce bloc, soit 2) ajuster le Mix à 100% et régler le Bypass Mode sur "Mute In" ou "Mute Out".



Comme les effets parallèles nécessitent des réglages spéciaux, le VP4 possède une page d'aide intégrée avec un rappel. Pour l'afficher, sélectionnez n'importe quel paramètre de Routing sur la page Mix Overview et appuyez sur ENTER.

Mode de Bypass

Le Mode de Bypass peut être considéré comme une fonction "expert", car la plupart d'entre nous n'auront pas besoin de l'ajuster souvent. Cependant, il peut être utile de le comprendre.

Vous pouvez définir le mode Bypass pour un effet afin de déterminer comment il se comporte lorsqu'il est bypassé. Chaque canal d'un effet peut avoir son propre mode de bypass, ce qui permet d'obtenir des comportements différents d'un canal à l'autre. Bien que la plupart des types de blocs soient dotés de cette fonction, ce n'est pas le cas de tous.

Vous pouvez trouver le mode Bypass pour chaque effet sur la page Home > Preset Mix/Routing. Il est également disponible dans Expert Edit (p. 25) pour chaque effet.

Le réglage par défaut "Mute FX In" pour les effets basés sur le temps permet la résonance des effets lorsque l'effet est bypassé.

Le réglage par défaut "Thru" pour les effets non basés sur le temps se comporte de la même manière que "True Bypass" sur une pédale - lorsque l'effet est bypassé, il n'a pas d'impact sur le son.

D'autres options sont disponibles en fonction des effets, comme indiqué ci-dessous et à droite.



UTILISER LES CANAUX ? Si c'est le cas, n'oubliez pas de vérifier le réglage du mode Bypass pour chacun d'entre eux. Voir p. 34 pour plus d'informations sur les canaux.

MUTE - Lorsque le bloc est bypassé, les fonctions Wet et Dry sont toutes deux silencieuses.

THRU - Lorsqu'il est bypassé, le bloc est complètement désactivé. Aucun de ses paramètres n'a d'effet sur le son. Il se comporte comme un effet vide.

MUTE FX IN - Lorsque le bloc est bypassé, les entrées de la partie Wet de l'effet sont coupées, ce qui désactive effectivement les résonances de l'effet. Le signal Dry reste le même, que l'effet soit activé ou désactivé.

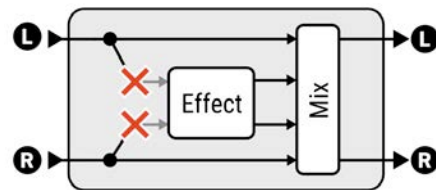

Notez que le Level, la Balance et les autres paramètres qui affectent le signal brut continuent de le faire même lorsque le bloc est bypassé.

MUTE FX OUT - Lorsque le bloc est bypassé, les sorties de l'effet traité sont coupées, ce qui met immédiatement fin aux résonances. L'effet bypassé continue à traiter l'audio, de sorte que les résonances sont déjà présentes lorsque vous le réactivez. Le signal brut reste le même, que l'effet soit activé ou désactivé.

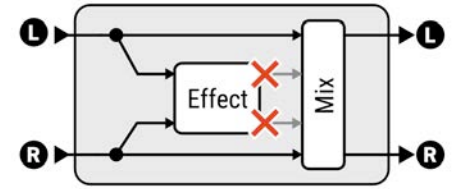

Notez que le Level, la Balance et les autres paramètres qui affectent le signal brut continuent de le faire même lorsque le bloc est bypassé.

MUTE IN - Lorsque le bloc est bypassé, ses entrées sont coupées. Cela a pour conséquence de couper les signaux Wet et Dry, mais de permettre aux effets de se répandre. Utilisez ce mode lorsque vous voulez des résonances sur un effet basé sur le temps en parallèle et que le Kill Dry n'est pas activé ou pas disponible.

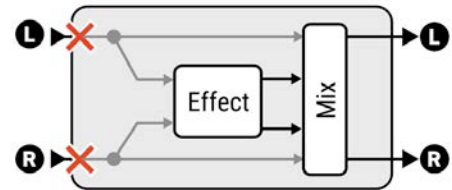

MUTE OUT - Lorsque le bloc est bypassé, tous les signaux sont immédiatement coupés, mais l'entrée est toujours "à l'écoute", de sorte que les résonances seront "préchargées" lorsque vous réactiveriez l'effet. Utilisez ce mode lorsque vous ne voulez pas de résonances sur un effet basé sur le temps en parallèle et que le Kill Dry n'est pas activé ou pas disponible.

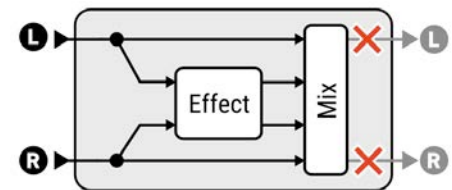

Le Spillover

Le Spillover permet aux retombées de delay et de réverb de « sonner » lorsqu'un effet est bypassé ou que vous changez de scène ou de préset. Cette section explique comment configurer le Spillover dans différents scénarios.

Lors du Bypass d'un effet individuel

Pour que les résonances se propagent quand un bloc est bypassé, réglez le Mode de Bypass du bloc (p. 31) sur « MUTE FX IN ». Il s'agit du réglage par défaut pour la plupart des effets basés sur le temps. Pour les effets acheminés en parallèle (p. 30), utilisez plutôt « MUTE IN ».

Lorsque vous changez de Canal

Le Spillover est actif lorsque vous changez de canal d'effet, mais sachez que les différents canaux utilisent la même mémoire, de sorte que les changements de paramètres tels que le type, le temps ou la taille peuvent provoquer un effet de « balayage » en arrière-plan. Pour garantir une répercussion parfaite, utilisez plusieurs blocs du même type au lieu de changer de canal.

Lorsque l'on change de Scène

Puisque les scènes ne font que bypasser ou activer des blocs d'effet, et changent potentiellement leurs canaux, voir les deux entrées ci-dessus pour assurer un Spillover parfait.

En cas de changement de Préset

Le Spillover entre les présets est plus complexe. Commencez par aller à SETUP > Global Settings et réglez le paramètre Spillover pour déterminer si « DELAY », « REVERB », « DELAY & REVERB » ou « ALL » permettront le Spillover lors du changement de Préset. (« ALL » comprend les blocs Delay, Reverb, Plex Delay, Multitap Delay et Megatap).

Vous devez également vous assurer qu'il existe exactement les mêmes blocs dans chaque préset entre lesquels vous basculerez. Ces blocs doivent être du même type et du même numéro : le Delay 1 résonnera uniquement sur le Delay 1 ; le Delay 2 sur le Delay 2, et ainsi de suite.

Les blocs correspondants doivent également avoir des réglages et un placement similaires. Par exemple, si vous passez d'un préset où le Delay 1 est un delay « Digital Mono » avec un temps de 200 ms, à un autre où le Delay 1 est un « Analog Stereo » avec un temps de 500 ms, les résonances et le son ne seront pas cohérents pendant le changement. De même, vous pouvez entendre une différence dans la résonance si un bloc est placé avant ou après un autre effet dans différents présets.

ESSAYEZ LE SPLILLOVER !

- ▶ Placez un effet Delay dans un nouveau préset. Augmentez le Mix et le Feedback, et utilisez un switch pour bypasser l'effet. Cela fonctionnera également si une scène bypass l'effet pour vous.
- ▶ Avec la fonction Global Spillover réglée sur « ALL », enregistrez une copie exacte de votre préset dans un nouvel emplacement et testez la fonction Spillover lorsque vous passez d'un préset à l'autre. Vous pouvez utiliser cette technique comme point de départ, en apportant des modifications à ce nouveau préset sans perturber les paramètres qui affectent le spillover.

Désactiver le Spillover

Vous pouvez également appliquer ces techniques pour désactiver l'effet de résonance.

Par exemple, le mode de bypass « THRU " ou " MUTE FX OUT » peut être utilisé pour couper instantanément l'effet lorsqu'il est bypassé.

Vous pouvez également désactiver le réglage global de spillover entre préset en le réglant sur « OFF ».

Outils de Réinitialisation

Le menu Tools vous permet de rétablir les paramètres par défaut de divers aspects du preset en cours. Utilisez Reset lorsque vous avez besoin d'un nouveau départ après avoir apporté des modifications à un effet (y compris Gate, Main Levels/EQ et Controllers), ou en tant qu'étape de dépannage.

- ▶ Tournez A pour sélectionner une catégorie dans la colonne de gauche.
- ▶ Tournez C pour choisir un outil spécifique (certaines catégories n'ont qu'une seule option).
- ▶ Appuyez sur ENTER pour exécuter et confirmer.

Les quatre options "Reset FX" comprennent des outils pour chaque canal, le canal sélectionné étant indiqué par un point. Vous trouverez également des outils permettant de réinitialiser l'Input Gate, les Main Levels/EQ et l'ensemble du menu Controllers.

Notez que la réinitialisation d'un effet ou d'un canal ne supprime pas les modificateurs. Pour ce faire, allez dans Home > Controllers > Modifiers, ouvrez chaque modificateur que vous souhaitez supprimer et changez sa Source en « NONE » - ou supprimez simplement le bloc entier et réinsérez-le dans le preset.

N'oubliez pas d'enregistrer (SAVE) un preset après avoir effectué une ou plusieurs réinitialisations si vous souhaitez que les modifications soient permanentes.

Introduction aux Scènes

Imaginez un pédalier traditionnel sur lequel vous souhaiteriez activer ou désactiver rapidement plusieurs pédales pour obtenir des sons différents - en d'autres termes, vous feriez "des claquettes". Les scènes du VP4 simplifient les changements de son en vous permettant de basculer d'une combinaison d'effets à l'autre en une seule action. Les Scènes vous permettent de régler le niveau de sortie global et peuvent également changer les Canaux d'effet (à droite).

Il n'est pas nécessaire de créer des scènes, elles sont déjà là, prêtes à être paramétrées comme vous le souhaitez. Vous devez enregistrer l'ensemble du preset pour sauvegarder les modifications apportées à une scène. Lorsque vous sauvegardez un preset, vous pouvez également donner un nom à chaque scène.

Avec quatre scènes dans chaque preset, vous avez la possibilité de créer une variété de sons au sein d'un seul et même preset, chacune étant adaptée à ce dont vous avez besoin.

SÉLECTIONNER UNE SCÈNE

- ▶ En mode Scène, appuyez sur un switch pour sélectionner la scène correspondante.

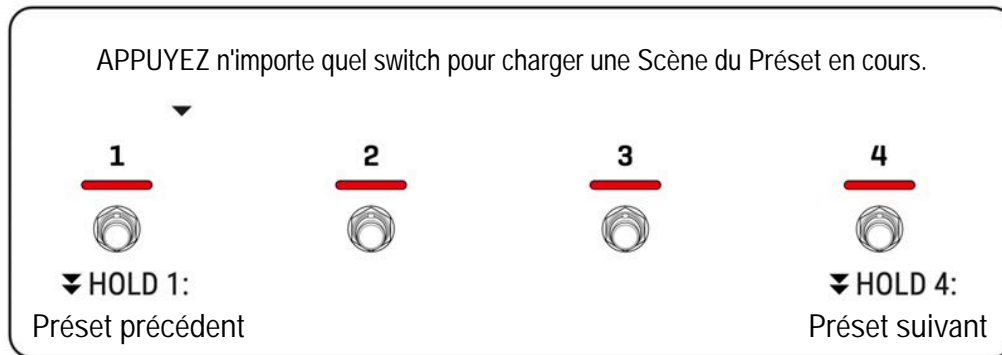

- ▶ Sur la page Home, vous pouvez également sélectionner le nom de la scène et appuyer sur ENTER pour utiliser le sélecteur de scène.
 - MIDI - Le MIDI peut être utilisé pour sélectionner des scènes en utilisant les différentes options du menu SETUP > MIDI/Remote (p. 48).
 - Le VP4-Edit permet de changer de scène facilement et en un seul clic.

Introduction aux Canaux

Avec les canaux, chaque bloc du VP4 offre quatre variantes en un. Chaque bloc possède quatre canaux indépendants : A, B, C et D. Vous pouvez changer de canal manuellement ou une scène peut le faire pour vous.

Les canaux ne peuvent pas modifier le Type de Bloc (par exemple, DRIVE ou DELAY), mais ils peuvent modifier le Type d'Effet et tous les autres paramètres. Par exemple, le canal A d'un Drive peut être réglé comme un clean boost, le canal B comme une légère overdrive, le canal C comme une distorsion adoucie et le canal D comme une fuzz agressive. Chaque bouton ou paramètre de chaque canal est réglable indépendamment.

SÉLECTIONNER UN CANAL

Le VP4 offre plusieurs façons de sélectionner un canal, que ce soit pour l'édition ou pendant une performance.

- ▶ En mode FX, maintenez enfoncé le Switch de n'importe quel effet pour afficher son sélecteur de canal. Ceci nécessite le réglage par défaut du Gig Mode (p. 6).
 - L'écran principal affiche le Type d'Effet pour chacun des canaux.



- Appuyez sur un switch de canal pour sélectionner et quitter, ou maintenez appuyé pour sélectionner et rester.
- Lorsque vous éditez un effet, vous pouvez changer les canaux des AUTRES effets sans quitter le menu dans lequel vous travaillez.
- ▶ Pendant l'édition d'un effet - Allez à la page « Type » et tournez le bouton D.
- ▶ A partir de HOME, allez à la page Preset Mix/Routing. Puis, tournez Select pour sélectionner la rangée « Channel » et tournez ABCD pour régler les canaux des quatre effets.
- ▶ MIDI - Le MIDI peut être utilisé pour changer le canal.
- ▶ Le VP4-Edit fournit un moyen facile de changer le canal en un seul clic.

RÉGLAGE DES CANAUX

Pour configurer un canal, il suffit de le sélectionner comme décrit ci-dessus, de modifier les différents réglages, puis de sauvegarder le preset. Notez que les MODIFIERS (p. 38) s'appliquent à tous les canaux.



Utiliser les Scènes

RÉGLER LES SCÈNES

Chaque fois que vous modifiez un préset, vous configurez la scène en cours. Il est facile de configurer des scènes supplémentaires. Voici des instructions pas à pas :

- ▶ Passez en mode Scène et sélectionnez la scène souhaitée.
- ▶ Passez en mode FX et activez ou désactivez les effets à l'aide des switches.
- ▶ Réglez le Canal de chaque bloc comme vous le souhaitez (p. 34).
- ▶ Testez et sauvegardez votre préset, en ajoutant des noms à vos scènes comme vous le souhaitez. Voir p. 27 pour plus de détails pour sauvegarder les changements.

Exemples de Scènes :

SCENE 1	SCENE 2
	
<p>Dans cet exemple, le Chorus et la Reverb sont activés, le Drive et le Delay sont désactivés.</p> <p>En imaginant que le Drive du canal A soit un Clean Boost, vous pourriez l'activer ou le désactiver manuellement en mode FX.</p>	<p>Dans cette scène, le Chorus est désactivé et tous les autres effets sont activés.</p> <p>Le Drive passe sur le canal B. Imaginez qu'il s'agisse d'un Tube Screamer, ça pourrait faire penser à une scène « lead ».</p>

Notez que les scènes ne stockent PAS les valeurs des paramètres individuels. Si vous voulez qu'un effet ait des réglages différents dans des scènes différentes, même s'il ne s'agit que d'un seul bouton, vous devrez basculer l'effet sur un canal différent. Le revers de la médaille est l'un des grands avantages de l'utilisation des scènes : toute modification apportée à un canal ajustera commodément toutes les autres scènes qui utilisent ce même canal, ce qui facilite l'application de mises à jour cohérentes dans plusieurs scènes.

RÉGLER LES NIVEAUX DES SCÈNES

Les scènes peuvent également ajuster le niveau de sortie global. Lorsque vous augmentez le niveau d'une scène, n'oubliez pas de faire attention à l'écrêtage de la sortie. Si vous ne pouvez pas augmenter le niveau d'une scène sans qu'il y ait d'écrêtage, envisagez plutôt de baisser le niveau des autres scènes.

- ▶ Appuyez sur HOME puis passez d'abord en mode Scène afin de pouvoir utiliser les switches pour vérifier les niveaux lorsque vous changez de Scène.
- ▶ Appuyez 2x sur Page Droite pour accéder à la page Main Levels.
- ▶ Utilisez SELECT et ABCD pour régler les niveaux de scène.
- ▶ Sauvegardez (SAVE) le préset.

LA SCÈNE PAR DÉFAUT

Lorsqu'un nouveau préset est chargé, il démarre automatiquement sur la scène sélectionnée lors du dernier enregistrement du préset. Pour définir la scène par défaut d'un préset, sélectionnez la scène souhaitée, puis enregistrez le préset.

Si vous préférez annuler ce comportement, vous pouvez modifier la scène par défaut dans : SETUP>Global Settings>Default Scene.

Scènes - FAQ

FAQ : Ai-je besoin d'utiliser les Scènes et les Canaux ?

Vous pouvez profiter du VP4 sans avoir besoin de comprendre les Scènes ou les Canaux. Même si vous n'allez pas au-delà d'un seul préset, vous pouvez utiliser les FX comme des pédales traditionnelles. Gardez à l'esprit, cependant, que les Scènes et les Canaux seront *toujours* là, que vous les utilisiez ou non. Ils sont comme les vitesses d'un vélo à plusieurs vitesses : vous pouvez rouler sans jamais changer de vitesse, mais ils sont là. De la même manière, vous utiliserez toujours au moins une scène, et chaque effet est réglé sur l'un de ses quatre canaux. Techniquement, vous utiliserez donc toujours des scènes et des canaux, mais vous n'avez pas vraiment besoin d'en savoir plus à ce sujet, sauf si vous souhaitez passer au niveau supérieur.

FAQ : Pourquoi l'édition d'un Effet modifie-t-elle chaque Scène ?

Rien ne l'oblige à le faire, mais si vous ne comprenez pas et n'utilisez pas les canaux, c'est ce qui se passera.

Si vous voulez qu'un effet ait des réglages différents dans des scènes différentes, vous devrez le régler sur un canal différent.

Lorsque vous éditez un bloc d'effet (comme le Drive, le Delay ou la Reverb), il est toujours réglé sur l'un de ses quatre canaux (A, B, C ou D). Lorsque vous modifiez les paramètres de ce canal, toutes les scènes qui utilisent ce canal seront modifiées, ce qui explique pourquoi les modifications peuvent affecter plusieurs scènes.

Pour éviter cela, passez le bloc d'effet sur un autre canal avant d'effectuer des modifications. De cette façon, vos modifications ne concerneront que les scènes utilisant ce canal, les autres n'étant pas affectées.

N'oubliez pas que chaque effet possède quatre canaux et qu'il y a quatre scènes. Il est donc possible d'avoir des paramètres uniques dans chaque scène si vous le souhaitez.

L'un des avantages de cette approche est que vous pouvez partager les canaux entre les scènes où vous souhaitez qu'ils restent inchangés. De plus, comme chaque canal peut avoir un type d'effet complètement différent, vous n'obtenez pas uniquement des instantanés d'un bouton donné. C'est comme si vous disposiez de quatre effets en un !

ASTUCE : Si vous ne voulez que de légers changements, utilisez le VP4-Edit pour copier n'importe quel canal dans un autre avant de faire des changements. Voir la FAQ suivante.

FAQ : Puis-je copier/coller des Scènes ou des Canaux ?

Il n'est pas possible de copier/coller des scènes ou des canaux directement sur le VP4.

Le VP4-Edit comprend des outils permettant de copier une scène vers une autre au sein d'un même préset. Il n'est jamais possible de copier des scènes d'un préset à un autre.

Le VP4-Edit vous permet également de copier/coller des canaux. Dans n'importe quel bloc, vous pouvez copier A, B, C ou D vers n'importe quel autre canal - ou vers TOUS les canaux. Vous pouvez même copier un canal dans le presse-papiers pour le coller dans un autre bloc d'un autre préset.

Le VP4-Edit comprend également une bibliothèque qui permet de sauvegarder n'importe quel canal - ou un bloc entier avec les quatre canaux et tous les modificateurs - pour le rappeler instantanément à tout moment dans n'importe quel préset. Il s'agit d'une sorte de raccourci vers vos réglages préférés. Vous devrez cependant utiliser la bibliothèque du VP4-Edit sur un ordinateur, car elle n'est pas disponible à partir de la façade du VP4.

FAQ : Comment les Modificateurs fonctionnent-ils avec les Canaux ?

Les Modificateurs permettent le contrôle à distance et l'automatisation. Pour en savoir plus, voir [p. 38](#).

Sur le VP4, un modificateur s'applique à tous les canaux du bloc dans lequel il est créé. Par exemple, si vous assignez une pédale d'expression pour contrôler le « Mix » d'un canal, cette pédale contrôlera également le « Mix » de tous les autres canaux. Vous ne pouvez pas assigner un modificateur à un seul canal et pas aux autres.

Sachez que dans un bloc, certains types d'effets ont des paramètres que d'autres n'ont pas. Dans ce cas, un modificateur peut n'avoir aucun effet ou avoir un impact sur

un aspect différent du son. Par exemple, une reverb « Hall » offre un contrôle de « Stereo Spread », mais une reverb « Spring » n'en a pas. Si le canal A est réglé sur « Hall » et le canal B sur « Spring », un modificateur sur « Stereo Spread » ne fonctionnera pas si la reverb est sur le canal B.

Les Canaux - Tutoriel

Cette section poursuit le « Tutoriel sur les Présets » de la page 28. Si vous ne l'avez pas encore fait, veuillez terminer cette section avant de poursuivre.

Configuration des Canaux B, C & D dans le bloc Drive

- ▶ Passez en mode FX.
- ▶ Maintenez enfoncée la pédale de l'effet Drive. Le sélecteur de Canal s'affiche. Notez que le Canal A est sélectionné. Son Switch est allumé et il est représenté par un point blanc. Le texte à côté de chaque canal dans le sélecteur indique le type d'effet actuellement assigné à ce Canal.
- ▶ Passez au Canal B en appuyant sur la Switch 2.
- ▶ Appuyez sur ENTER pour éditer le Drive.
- ▶ Comme cet effet a déjà été édité, vous arriverez d'abord à la première page de boutons. Appuyez sur Page Gauche pour revenir au sélecteur de type.
- ▶ Tournez le bouton SELECT ou le bouton A pour sélectionner le type « Tube Drive 3-knob ».
- ▶ Appuyez sur ENTER ou sur Page Droite pour afficher les réglages de Drive.
- ▶ Réglez le Tube Drive comme vous le souhaitez et appuyez sur EXIT lorsque vous avez fini.
- ▶ Répétez les étapes ci-dessus pour paramétrer le Canal C et le Canal D pour le bloc Drive.
 - Utilisez le sélecteur de Canal pour passer le Drive au Canal C.
 - Réglez le Canal C comme vous le souhaitez et appuyez sur EXIT lorsque vous avez fini.
 - Utilisez le sélecteur de Canal pour passer au Canal D.
 - Réglez le Canal C comme vous le souhaitez et appuyez sur EXIT lorsque vous avez fini.
- ▶ Lorsque vous avez terminé, ramenez le bloc Drive sur le Canal A et sauvegardez le preset.

Votre Drive possède maintenant 4 canaux prêt à être joués !

Passez maintenant au Tutoriel sur les Scènes (à droite).

Les Scènes - Tutoriel

Régler et Sauvegarder la Scène 1

- ▶ Passez en mode Scène et sélectionnez la Scène 1 en appuyant sur le Switch 1.
- ▶ Passez en mode Effects et réglez les effets comme suit : Phaser : OFF, Drive : OFF, Delay : OFF, Reverb : ON
- ▶ Assurez-vous que le bloc Drive est sur le canal A.
 - Maintenez appuyé le Switch de l'effet Drive. Le sélecteur de canal apparaît.
- ▶ Appuyez sur le Switch 1 pour sélectionner le canal A.
- ▶ Sauvegardez le preset en appuyant sur SAVE. Tournez SELECT sur la ligne Scene 1 Name et utilisez les boutons A, B, C et D pour entrer le nom « Reverb ».
- ▶ Appuyez deux fois sur ENTER pour sauvegarder toutes ces modifications.

Régler et Sauvegarder la Scène 2

- ▶ Passez en mode Scène et sélectionnez la Scène 2 en appuyant sur le Switch 2.
- ▶ Passez en mode Effects et réglez les effets comme suit : Phaser : ON, Drive : ON, Delay : OFF, Reverb : ON
- ▶ Assurez-vous que le bloc Drive est sur le Canal A.

Régler et Sauvegarder la Scène 3

- ▶ Passez en mode Scène et sélectionnez la Scène 3 en appuyant sur le Switch 3.
- ▶ Passez en mode Effects et réglez les effets comme suit : Phaser : ON, Drive : ON, Delay : ON, Reverb : ON
- ▶ Passez le bloc Drive sur le Canal B.
 - Maintenez appuyé le Switch du Drive pour utiliser le sélecteur de Canal.
- ▶ Apprenons à régler les niveaux de Scène. Appuyez sur HOME.
- ▶ Appuyez 2x sur Page Droite pour aller à la page Main Levels (niveaux principaux) du preset.
- ▶ Utilisez SELECT et le bouton C pour régler le niveau de la scène 3 à +4,00 dB (pour un boost).
- ▶ Appuyez sur HOME lorsque vous avez fini.

Régler et Sauvegarder la Scène 4

- ▶ Passez en mode Scène et sélectionnez la Scène 4 en appuyant sur le Switch 4.
- ▶ Passez en mode Effects et réglez les effets comme vous le souhaitez.

Sauvegardez tout et essayez !

- ▶ Appuyez sur SAVE. Entrez les noms des scènes 2, 3 et 4. Appuyez 2x sur ENTER lorsque vous avez fini.
- ▶ Passez en mode Scènes et essayez les 4 scènes en utilisant les Switchs.

Les Modificateurs

Les modificateurs sont l'une des fonctions les plus excitantes dans le monde de Fractal Audio. Ils permettent aux paramètres d'effets d'être contrôlés à distance ou automatisés en temps réel. Avec les modificateurs, les possibilités créatives sont pratiquement illimitées : contrôlez le balayage d'une pédale de volume, wah ou whammy, la vitesse d'un effet de modulation comme le phaser ou le rotary, le gain d'un drive, le gain d'entrée (« niveau d'envoi ») d'une réverb ou d'un shimmer, et bien d'autres choses encore.

Pour débiter simplement, vous pouvez assigner une pédale d'expression connectée au VP4. En creusant un peu, vous découvrirez d'autres « sources » à utiliser à la place des pédales : chaque préset possède : un LFO, un Envelope Follower, un Sequencer, un Pitch Follower et un ADSR " envelope generator » (générateur d'enveloppe). Vous pouvez également utiliser un message MIDI CC# via un « External Controller » (contrôleur externe).

Les modificateurs vous permettent de définir la plage (« min » et « max ») du paramètre cible. Par exemple, un mélange de reverb peut aller de 0 à 100 % ou être limité à 25-40 %. Les utilisateurs avancés peuvent personnaliser davantage les paramètres à l'aide de courbes détaillées et d'options supplémentaires. Les modificateurs peuvent être empilés, ce qui permet à une seule pédale de contrôler plusieurs paramètres en même temps, tels que le feedback du delay, le mixage, etc. Chaque préset prend en charge jusqu'à 16 modificateurs au total.

Les modificateurs sont faciles à utiliser et offrent un potentiel fantastique pour ceux qui souhaitent une créativité ou un contrôle extrêmes.

CRÉER UN MODIFICATEUR

La création d'un modificateur commence par le paramètre que vous souhaitez contrôler. Les paramètres qui prennent en charge les modificateurs sont marqués d'un symbole circulaire jaune (illustré ci-dessous). Lorsqu'un modificateur est déjà attribué, le cercle apparaît en plein, comme une LED jaune allumée. Ce symbole peut apparaître sur les boutons, les switches, les paramètres de texte, les curseurs ou tout autre type de contrôle.

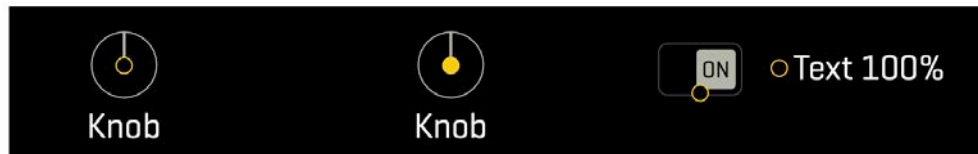

Le cercle vide signifie que vous pouvez ajouter un modificateur à cet endroit.

Le cercle plein signifie qu'un modificateur est déjà présent.

Ici, un switch et un paramètre de texte permettent d'effectuer des modifications.

Pour Créer un Modificateur

- ▶ Sélectionnez n'importe quel paramètre qui prend en charge un modificateur. Recherchez le cercle jaune.
- ▶ Appuyez sur ENTER pour afficher l'écran Modifier.
- ▶ Dans l'écran Modifier, sélectionnez la Source que vous souhaitez utiliser pour contrôler le paramètre - par exemple, « PEDAL 1 ». La page de base des modificateurs vous permet également de :
 - sélectionner une Source pour contrôler votre paramètre. (Plus de détails à la page suivante.)
 - Définir la plage (Range) du paramètre contrôlé. Par exemple, une pédale de volume peut être réglée pour aller de 0,0 (silencieux) à 10,0 (maximum) ou peut être limitée à 8,0-10,0, allant de « légèrement réduit » à « complètement activé ».
 - Vous pouvez configurer l'Auto-Engage (p. 39) qui active l'effet lorsque le modificateur est utilisé.

NOTE : l'Auto-Engage désactive la commande ON/OFF normale de l'effet, mais supprime le besoin d'un « appui » supplémentaire ou d'un switch externe dédié séparé.
 - Vous pouvez régler la « vitesse de mise à jour » de la performance. Le réglage "Fast" permet d'obtenir un son plus doux mais utilise un peu plus de CPU.
- ▶ Appuyez sur EXIT pour quitter le menu des modificateurs.
- ▶ SAVE le préset pour enregistrer le modificateur.

Pour Éditer ou Supprimer un Modificateur

Pour éditer un modificateur existant, utilisez la même procédure que pour la création d'un modificateur.

- ▶ Pour supprimer un modificateur, il suffit de remplacer sa SOURCE par « NONE ».

FAQ : Pourquoi ne puis-je pas modifier un paramètre lorsqu'il est associé à un Modificateur ?

Vous ne pouvez pas ajuster manuellement un paramètre qui est sous le contrôle d'un modificateur. Les modificateurs sont partagés par tous les canaux.

Dans le cas où vous souhaitez supprimer un modificateur et que vous ne le trouvez pas, ou lorsqu'un modificateur sur un canal provoque des résultats inattendus sur un autre canal, vous pouvez trouver une liste de tous les modificateurs présents dans le préset en cours dans le menu Controllers. Voir p. 42.

Réglages des Modificateurs

L'écran Modificateur contient des paramètres permettant de contrôler le fonctionnement du modificateur.

LA SOURCE

La Source est le contrôleur qui pilote un modificateur. Il y a 12 options :

- Pedal 1, 2 - Utiliser ces options pour assigner des Pédales ou des Switchs connectés directement au VP4. (Voir p. 13 pour la configuration initiale des pédales & switchs).
- External 1, 2, 3, 4 - Les contrôleurs externes vous permettent d'assigner des CC MIDI comme sources de modificateur. Ils peuvent également être réglés globalement sur l'une ou l'autre des prises PEDAL embarquées. Pour assigner un CC ou une pédale globalement à l'un des 4 contrôleurs externes, ouvrez SETUP > MIDI Remote, faites défiler vers le bas à l'aide de SELECT, puis tournez A pour assigner la valeur souhaitée.
- LFO A, LFO B, ADSR, Sequencer, Enveloppe - Le VP4 comprend quatre « Internal Controllers » (contrôleurs internes) qui peuvent être utilisés comme sources de modificateur. Les réglages de ces sources se trouvent dans le menu Controllers (p. 42) et sont sauvegardés indépendamment dans chaque preset.
- Pitch - Le détecteur de hauteur analyse la hauteur de votre jeu et émet une valeur basse pour les notes graves et une valeur haute pour les notes aiguës. Il est calé sur les notes les plus basses et les plus hautes d'une guitare standard à 6 cordes.
- None - L'affectation de ce contrôleur supprime le modificateur d'un paramètre.

PORTÉE DES PARAMÈTRES

Les paramètres de plage (Range) définissent les points minimum et maximum de la façon dont le paramètre cible réagit à la source. Ils permettent d'affiner les modifications du son.

EXEMPLE 1 : Une pédale affectée au Delay Feedback a un Min de "10%" et un Max de "50%". Le feedback ne varie que de 10% à 50% lorsque la pédale est actionnée, même si ce paramètre varie normalement de -100% à +100%.

EXEMPLE 2 : Le modificateur d'une pédale contrôlant la vitesse de rotation a une valeur minimale de « 0,67 Hz » et une valeur maximale de « 6,5 Hz » (vitesses classiques de « chorale » et de « vibrato » pour une Leslie), alors que ce paramètre est normalement compris entre 0 Hz (parqué) et 10 Hz.

AUTO-ENGAGE

La fonction Auto-Engage permet d'activer ou de désactiver un bloc lorsque la valeur de la Source change. Si vous avez déjà utilisé une Wah sans switch, vous comprendrez facilement le concept : la Wah s'active automatiquement lorsque vous la poussez vers l'avant et se désactive lorsque vous la tirez vers l'arrière. L'Auto-Engage fonctionne de la même manière mais peut être appliqué à n'importe quel paramètre modifiable dans n'importe quel effet. Une fois que vous l'aurez essayé, vous constaterez peut-être qu'il élimine commodément le besoin de switchs pour les pédales d'expression.

La fonction Auto-Engage comporte deux réglages :

Auto-Engage - Ce réglage définit le « mode » d'auto-engage.

- Choisissez « OFF » pour désactiver l'auto-engage automatique.
- Les options POSITION (« POS ») déclenchent l'effet en fonction de OFF VALUE (voir ci-dessous).
- Les options SPEED (« SPD ») déclenchent l'effet lorsque le contrôleur est déplacé rapidement.
- Les options FAST, MEDIUM et SLOW déterminent la vitesse à laquelle l'effet s'active ou se désactive une fois que l'engagement automatique est déclenché.

Utilisez l'option SLOW pour "détendre" l'Auto-Engage, afin qu'il ne s'éteigne pas trop brusquement.

Off Value (Valeur de désactivation) - Définit le seuil que la source doit franchir pour que l'enclenchement automatique se produise. Si la valeur Off est inférieure à 50 %, l'effet est désactivé lorsque le contrôleur passe en dessous du seuil. S'il est réglé sur 50 % ou plus, l'effet est bypassé lorsque le contrôleur dépasse le seuil.

Pour "heel down = bypassed", régler sur 5%. Pour "pointe vers le bas = bypass", utilisez 95 %.

PERFORMANCE

Le paramètre Update Rate détermine la fréquence de rafraîchissement du modificateur. Le réglage lent est en fait encore assez rapide, et convient à la grande majorité des applications. Les réglages les plus rapides nécessitent plus de CPU mais fournissent des performances sonores encore plus fluides lorsque des changements ultra rapides sont nécessaires (lors de l'utilisation d'un LFO rapide sur un filtre, par exemple). Ajustez ce paramètre si vous pensez entendre un « bruit de fermeture éclair » lorsqu'un modificateur est utilisé.

OPTIONS EXPERT

De la même manière que les effets permettent une édition « experte » (p. 25), les modificateurs le permettent également. La page suivante traite ces options supplémentaires.

Modificateurs - Réglages Experts

Les modificateurs permettent également l'édition « Expert » (p. 25). Pour afficher les réglages Expert d'un modificateur, affichez d'abord sa page de base, puis passez en mode Expert en appuyant simultanément sur les touches Page Gauche et Page Droite en même temps.



Tous les réglages de base du modificateur (page précédente) apparaissent en mode expert, ainsi que les réglages suivants :

Personnaliser des Courbes de Paramètre Source

Start (début), Mid (milieu), End (fin), Slope (pente), Scale (échelle) et Offset (décalage) sont utilisées pour créer des courbes personnalisées qui redessinent la relation entre la source du modificateur et la valeur du paramètre cible. Un graphique montre la relation entre la source (axe des x) et le paramètre (axe des y). Le point sur le graphique suit la source.

Les paramètres par défaut (premier graphique ci-dessous) créent une relation linéaire 1:1 (ligne bleue) entre la source et le paramètre. Lorsque la source change, le paramètre le suit directement.

Les autres exemples ci-dessous illustrent les types de formes et de courbes que vous pouvez créer à l'aide des paramètres Start, Mid, End, Slope, Scale et Offset.

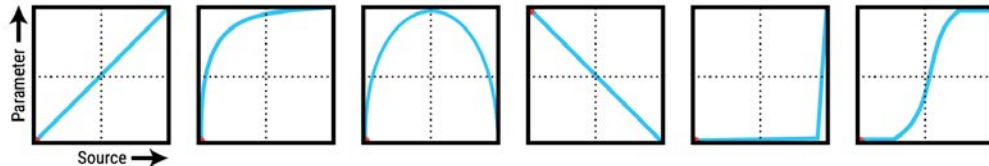

Damping (Amortissement)

Attack (attaque) et Release (relâchement) : Ces valeurs appliquent un « amortissement » pour ralentir la vitesse à laquelle la valeur du paramètre cible suit la source. L'Attaque détermine le taux de changement lorsque la source est augmentée, et le Relâchement contrôle le taux lorsqu'elle diminue. Avec des réglages faibles, ces paramètres n'ajoutent qu'un peu de lissage. Essayez des réglages d'environ 10 ms pour « détendre » une pédale ou pour atténuer les bords d'un LFO carré afin d'éliminer les clics et les bruits parasites. Des réglages plus élevés peuvent entraîner des changements de son extrêmement lents et paresseux.

Réinitialisation du PC

La réinitialisation du PC permet de définir une valeur spécifique pour un contrôleur externe lors du premier chargement d'un preset. Cette fonction remplace temporairement la position réelle du contrôleur externe jusqu'à ce qu'il soit physiquement déplacé ou mis à jour.

Voici comment cela fonctionne :

- ▶ Lors de la configuration d'un modificateur, mettez la réinitialisation du PC sur « ON ».
- ▶ Enregistrez le preset.
- ▶ Revenez à l'édition de l'effet et localisez le paramètre auquel le modificateur est appliqué. Normalement, vous ne pouvez pas régler directement la valeur de ce paramètre. Cependant, lorsque la réinitialisation du PC est activée, vous pouvez définir et enregistrer une valeur spécifique.
- ▶ Cette valeur sera utilisée lors du chargement du preset, jusqu'à ce que le contrôleur externe (comme une pédale) soit physiquement déplacé, ce qui mettra à jour le paramètre.

TRUCS ET ASTUCES POUR LES MODIFICATEURS

- ▶ La même source peut être assignée à plusieurs modificateurs en même temps. Par exemple, une pédale peut ajuster la vitesse du chorus et la profondeur du chorus en même temps, même de manière différente.
- ▶ Les modificateurs n'utilisent qu'une très petite partie de la puissance du processeur lorsque vous les utilisez. Testez tous les presets qui semblent proches de la limite.
- ▶ En plus de Auto Engage, vous pouvez également assigner des modificateurs au paramètre « Bypass ».
- ▶ Le LFO, le séquenceur et l'ADSR sont utilisés comme sources de modificateurs, mais ils possèdent également leurs propres paramètres qui peuvent être contrôlés par un modificateur. Par exemple, une pédale d'expression peut contrôler la vitesse du LFO du contrôleur. Une enveloppe peut activer ou désactiver le séquenceur. Le potentiel de création sonore est immense !
- ▶ La dernière page du menu Controllers contient une liste de tous les modificateurs utilisés dans le preset en cours. Lorsque vous sélectionnez l'un d'entre eux, vous pouvez appuyer sur ENTER pour ouvrir ce modificateur pour l'édition.

Modificateurs - Tutoriel : une Wha

Ce tutoriel vous aidera à apprendre à créer un modificateur. Si vous avez déjà configuré une pédale d'expression pour l'utiliser avec votre VP4, vous pouvez utiliser cette pédale ici. Sinon, vous pouvez en ajouter une en suivant les instructions de la [page 13](#), ou utiliser l'option ci-dessous pour créer un « LFO wah » à la place, ne nécessitant pas de pédale.

1. Sélectionnez n'importe quel preset qui ne contient pas déjà un bloc Wah.
 - Pour sélectionner un preset, entrez dans le mode Preset et utilisez le bouton A et ENTER.
 2. Tournez SELECT pour mettre en surbrillance l'emplacement d'effet où vous voulez placer la Wah.
 3. Tournez le bouton Type sous le bloc souhaité sur « WahWah » et appuyez sur ENTER.
 4. Appuyez sur ENTER pour éditer la Wah.
 5. Sélectionnez un type comme « Cry Babe » et appuyez sur Page Droite pour accéder aux réglages de la Wah.
 6. Sélectionnez la rangée supérieure de réglages, puis tournez le bouton A pour sélectionner « Wah Control ». Il apparaît en bleu.
 7. Appuyez sur ENTER pour afficher l'écran Modifier.
 8. Le paramètre « Source » est mis en surbrillance. Tournez le bouton A pour sélectionner « Pedal 1 ».

(Option : Vous pouvez également utiliser « Pedal 2 » si vous l'avez configurée, ou si vous n'avez pas de pédale, essayez « LFO A »).
 9. Testez votre pédale. Vous devriez entendre la Wah fonctionner et voir le point à l'écran se déplacer lorsque vous bougez la pédale.
- OPTION : Si vous voulez que le bloc Wah soit bypassé automatiquement lorsque vous mettez la pédale à « zéro », passez l'option " Auto-Engage " de " OFF " à l'une des autres options, par exemple " Medium Position » (position moyenne).*
10. Appuyez sur EXIT pour revenir au menu d'édition de la Wah.
 11. SAVE votre preset si vous souhaitez que ces changements soient permanents.

Prochaines étapes : Essayer un "Sequencer Wah"

1. Commencez par le preset que vous avez créé à l'aide du didacticiel de la colonne de gauche.
2. Sur la page HOME, tournez SELECT pour sélectionner la Wah.
3. Appuyez sur ENTER pour éditer la Wah.
4. Recherchez et sélectionnez le bouton « Wah Control », puis appuyez sur ENTER pour ouvrir l'écran du modificateur.
5. Changez la source en « Sequencer ». Le séquenceur est l'un des contrôleurs embarqués qui peut être programmé indépendamment dans chaque preset. Nous allons le régler juste après...
6. Faites défiler la page Modifier vers le bas et assurez-vous que la fonction Auto-Engage est réglée sur « OFF ».
7. Si votre Wah est bypassé, activez la maintenant en utilisant le switch approprié.
8. Maintenant, éditons le séquenceur. Appuyez sur HOME puis appuyez sur Page Droite jusqu'à ce que vous arriviez sur la page Controllers.
9. Appuyez sur ENTER pour ouvrir le menu Controllers.
10. Passez à la page Contrôleurs > Séquenceur.
11. Sélectionnez la ligne supérieure. Mettez Run sur « RUN ». Réglez Steps sur « 8 »
12. Sélectionnez la deuxième rangée. Utilisez les boutons A-D pour régler les Steps (pas) de 1 à 4 comme vous le souhaitez.
13. Tournez SELECT d'un clic vers la droite. Réglez les Steps (pas) de 5 à 8 comme vous le souhaitez.
14. Vous pouvez continuer à explorer le séquenceur ou appuyer sur HOME lorsque vous avez terminé.
15. N'oubliez pas de SAVE votre preset si vous voulez rendre ces changements permanents.

Le Menu des Contrôleurs

Le menu Controllers regroupe les Contrôleurs Internes prévus pour être utilisés comme sources de modificateurs.

Il permet également d'accéder aux paramètres de Tempo par preset. Pour afficher ou modifier ces Contrôleurs Internes :

- ▶ Chargez le preset souhaité.
- ▶ Appuyez sur Home, puis appuyez six fois sur Page Droite jusqu'à CONTROLLERS.
- ▶ Appuyez sur ENTER pour ouvrir le menu Controllers
- ▶ Vous pouvez paginer gauche et droite pour accéder au Tempo, LFO, Enveloppe Follower, ADSR (générateur d'enveloppe), Sequencer et à l'aperçu des Modificateurs pour le Preset en cours.
- ▶ Appuyez sur HOME ou EXIT à tout moment pour quitter le menu Modifiers.
- ▶ Si vous souhaitez enregistrer les modifications apportées à votre contrôleur, sauvegardez le Preset.

Contrôleurs > Tempo

La page Tempo permet d'afficher ou de modifier le tempo, de changer les paramètres de tempo pour le preset en cours et d'activer un métronome.

Tempo - Définit un tempo spécifique tel que 90 battements par minute (BPM).

Note : Lorsque vous êtes sur cette page, la touche ENTER vous permet de taper le tempo souhaité. La fonction Tap Tempo comporte deux modes : "AVERAGE", qui permet de réaliser une moyenne sur plusieurs Taps, et "LAST TWO", qui règle le tempo instantanément après seulement deux Taps. Vous pouvez choisir l'option souhaitée dans SETUP > Global Settings > Tap Tempo Mode.

Tempo To Use (Tempo à utiliser) - Détermine le comportement du VP4 lorsque le preset est chargé. Les choix sont les suivants :

- ▶ GLOBAL TEMPO : La valeur Global Tempo est un réglage système indépendant de tout preset ou effet. Lorsque vous chargez un preset avec ce réglage, le tempo ne change pas par rapport et reste le même que précédemment.
- ▶ PRESET TEMPO : Lorsque vous chargez un preset avec le réglage Tempo To Use sur "PRESET", c'est la valeur de ce Tempo sauvegardé qui prend le relais.

(Remarque : Le tempo global reste défini en arrière-plan et sera utilisé lorsque vous chargerez un autre preset avec Tempo To Use réglé sur "GLOBAL").

Metronome - Règle le niveau du métronome intégré.

Contrôleurs > LFO (A/B)

Un LFO (Oscillateur Basse Fréquence) génère un signal lent et répétitif qui peut modifier divers aspects d'un son. Parmi les exemples courants, citons la pulsation d'un trémolo, le mouvement de balayage d'un phaser ou l'effet de filtre aléatoire entendu dans « Ship Ahoy » de Frank Zappa. Le Contrôleur Interne LFO peut être assigné comme source pour n'importe quel modificateur, ce qui vous permet de créer un large panel d'effets intéressants. Il offre les réglages suivants :

Rate, Tempo - Vous pouvez régler manuellement la vitesse en Hertz ou la synchroniser avec une valeur rythmique en fonction du tempo du VP4.

Depth (Profondeur) - Contrôle l'amplitude ou l'intensité du LFO, en ajustant l'importance de son impact sur le son.

LFO Type - Règle la forme d'onde. Les options comprennent les formes classiques telles que Sine, Triangle, Square, Saw et Random, ainsi que des formes plus spécialisées telles que Log, Exponential et Astable, qui simule certains LFO analogiques.

Duty et Shape (fonctions et formes) - Elles modifient la forme de l'onde de manière distincte et utile. Par exemple, régler l'intensité d'une onde carrée permet de contrôler la proportion de temps pendant laquelle la forme d'onde reste dans son état « haut » par rapport à son état « bas » au cours de chaque cycle. La meilleure façon de comprendre ces contrôles est d'observer le graphique de la forme d'onde tout en effectuant les réglages.

High Cut - Filtre la forme d'onde, en adoucissant certains aspects de sa forme.

Quantize (Quantification) - Convertit les formes d'onde lisses en formes d'onde progressives. Par exemple, appliquer la quantification à une forme d'onde en triangle changera sa montée et sa descente lisses et continues en une série de "plateaux" distincts.

Run - Démarre et arrête le LFO. Il peut être utilisé pour assigner une pédale/un switch ou un suiveur d'enveloppe pour déclencher le LFO, ou pour le démarrer ou l'arrêter via MIDI, assurant ainsi un alignement parfait avec une piste.

Output B Phase : Le LFO émet deux signaux, et vous verrez LFO A et LFO B listés dans les sources du modificateur. Vous pouvez utiliser cette commande pour modifier la Phase de la sortie B par rapport à A.

Contrôleurs > Enveloppe Follower

L'Enveloppe Follower génère un signal de contrôle basé sur la dynamique de votre jeu. Vous pouvez régler avec précision sa sensibilité et son temps de réponse, ce qui en fait un outil idéal pour les effets "tactiles" qui réagissent à la dureté ou à la douceur de votre jeu.

Vous pouvez régler indépendamment les temps d'attaque et de relâchement (Attack et Release), ajuster le seuil de déclenchement (Threshold) et contrôler le gain d'entrée (Gain). En outre, les filtres Low Cut et High Cut vous permettent de façonner la réponse sans altérer ce que vous entendez. Un vumètre indique la réponse en temps réel pendant que vous jouez.

Contrôleurs > ADSR

Le contrôleur ADSR est un générateur d'enveloppe. Une fois déclenché, il modifie sa valeur de sortie dans le temps grâce à des paramètres réglables pour l'attaque (Attack), le déclin (Decay), le maintien (Sustain), le niveau de maintien (Sustain Level) et le relâchement (Release) (soit "ADSR"). Un graphique représente visuellement les effets de ces réglages au fur et à mesure que vous les effectuez.

L'ADSR est déclenché lorsque le niveau du signal dépasse un point de consigne appelé "Threshold" (seuil). Un paramètre Type vous permet de choisir entre des courbes linéaires et exponentielles. Vous pouvez observer le graphique pour voir comment ces paramètres affectent l'enveloppe.

L'ADSR a trois modes - One, Loop et Sustain - et peut éventuellement être réglé pour se redéclencher chaque fois que le niveau du signal dépasse le point de réglage, plutôt que d'avoir à jouer jusqu'au bout avant de se redéclencher. Contrairement à l'Enveloppe Follower (ci-dessus), le générateur d'enveloppe ADSR produit le même signal de contrôle à chaque fois, mais ne se déclenche que lorsque vous jouez avec suffisamment d'intensité.

Contrôleurs > Sequencer

Le Step Sequencer apporte du rythme et du mouvement à un son en créant des motifs de contrôle. Rate et Tempo vous permettent de définir la vitesse de votre séquence, tandis que Stages vous permet de sélectionner le nombre de pas dans le motif. Utilisez le switch Run pour démarrer ou arrêter la séquence, et le bouton Step pour faire avancer la séquence manuellement. Enfin, la fonction Damping Time permet d'adoucir les transitions entre les pas, ce qui donne à votre motif une impression plus fluide et moins abrupte.

Contrôleurs > Modificateurs

La dernière page du menu Controllers est la liste Modifiers, qui affiche tous les modificateurs du préset en cours. Vous pouvez modifier n'importe quel modificateur de cette liste en le sélectionnant et en appuyant sur ENTER. Chaque préset peut contenir jusqu'à 16 modificateurs, mais n'oubliez pas que chacun d'entre eux requiert une petite partie de CPU !

Pitch Detector

Le Pitch Detector est disponible en tant que source pour les modificateurs, bien qu'il n'apparaisse pas dans le menu Controllers puisqu'il n'a pas de paramètres réglables. Il analyse la hauteur de votre jeu et émet une valeur basse pour les notes graves et une valeur haute pour les notes aiguës, calibrées sur la tessiture d'une guitare électrique à 6 cordes en accordage standard.

Contrôleurs Externes

Les Contrôleurs Externes sont également des Sources de Modificateurs, mais une source de contrôle doit leur être assignée pour qu'ils fonctionnent. Pour chacun des quatre contrôleurs externes, vous pouvez assigner globalement la PEDAL 1, la PEDAL 2 ou n'importe quel message CC# MIDI.

Par exemple, si vous souhaitez utiliser le message MIDI CC#11 pour faire fonctionner une Wah, vous devez d'abord assigner « CC#11 » à External 1 dans le SETUP global, puis utiliser External 1 comme source d'un modificateur contrôlant la Wah.

Bien que cette méthode soit indirecte, elle présente plusieurs avantages. Tout d'abord, elle vous permet de partager des présets entre les personnes qui utilisent différentes pédales de différentes manières, offrant ainsi un moyen facile d'effectuer des changements globaux au lieu d'éditer chaque préset. Une personne peut utiliser la PEDAL 1 comme volume global tandis qu'une autre l'utilise pour la Wah, la Whammy et d'autres scénarios variables. Une autre personne encore peut connecter un contrôleur MIDI avec sa propre pédale embarquée qui transmet le CC#11.

Les Contrôleurs Externes assignés au MIDI reçoivent une valeur de « 0 » jusqu'à ce que des données MIDI soient reçues pour les modifier. Les paramètres External Controller Initial Value (valeur initiale du contrôleur externe) peuvent modifier la valeur de démarrage d'un contrôleur MIDI pour lui donner n'importe quelle valeur. Ainsi, lorsque le VP4 est mis sous tension, tous les modificateurs assignés au contrôleur manquant auront la valeur souhaitée au lieu de 0.

Les options permettant d'assigner et de régler la valeur initiale des contrôleurs externes se trouvent dans le menu SETUP > MIDI/Remote.

Le Menu SETUP

Comme indiqué dans l'introduction de ce manuel, le menu Setup contient un grand nombre de réglages globaux, d'options, d'utilitaires et d'informations, avec des pages pour Audio, Pedals, Footswitches, MIDI/Remote, Settings, Reset et System Info.

OUVRIR LE MENU SETUP

- ▶ Appuyez simultanément sur ENTER et EXIT.
- ▶ Utilisez les touches PAGE GAUCHE et PAGE DROITE pour naviguer dans le menu.
- ▶ Appuyez sur EXIT pour revenir au point de départ.



Les modifications apportées au SETUP sont enregistrées automatiquement au fur et à mesure que vous les effectuez. Lorsque cela se produit, la barre de titre du VP4 affichera « SAVING... ». Ne pas éteindre l'appareil pendant que le VP4 enregistre, ou vos changements les plus récents seraient perdus.

Les pages suivantes contiennent une référence complète détaillant chaque page et option du menu Setup.

SETUP > Audio

PARAMÈTRES	DESCRIPTION
Input Meter	Cet indicateur affiche le niveau audio dans le VP4 après que le Pad d'entrée (voir ci-dessous) a été réglé. L'indicateur devient rouge en cas d'écrapage de l'entrée.
Input Pad 0, 6 dB, 12 dB, 18 dB	<p>Input Pad peut être réglé de 0 dB (pour les signaux faibles) à 6 dB, 12 dB ou 18 dB (pour les signaux les plus forts). Le réglage par défaut de l'atténuateur d'entrée est de 12 dB, ce qui est idéal pour les guitares avec des micros puissants. Lorsque l'entrée est écrêtée, le message « IN CLIP » apparaît en rouge dans la barre de titre de l'écran, indiquant la nécessité d'augmenter le réglage de l'atténuateur.</p> <p>Réglage automatique du pad d'entrée : Si l'entrée du VP4 écrête de façon persistante, l'appareil augmentera automatiquement le réglage de l'atténuateur. Dans ce cas, le mot « Auto » apparaîtra à côté de la valeur de l'atténuateur d'entrée, par exemple : « 12 dB (Auto) » indiquant que l'atténuation a été automatiquement augmentée à 12 dB. Lorsque vous redémarrez le VP4, le réglage automatique est effacé et la dernière valeur sélectionnée manuellement est rétablie. Si vous souhaitez rendre permanent le réglage automatique de l'atténuateur, il suffit de tourner le bouton Input Pad d'un « clic » pour effacer « Auto » et régler la valeur souhaitée. Lorsque le « Routing 4CM » est activé, un réglage de pad d'entrée commun est partagé par les entrées PRE et POST. Des niveaux excessifs à l'une ou l'autre de ces entrées entraîneront l'application du réglage automatique de l'atténuation aux deux entrées.</p> <p><i>Si l'entrée écrête toujours avec le réglage du pad à 18dB, diminuez le niveau de sortie de l'appareil ou des appareils connectés à l'entrée ou aux entrées du VP4.</i></p>
Input Mode MONO, STEREO	<p>Détermine si le VP4 accepte les signaux mono ou en stéréo.</p> <p>Lorsque vous utilisez le VP4 avec une seule entrée, réglez le mode d'entrée sur « MONO » et branchez uniquement l'entrée IN L/Mono.</p> <p>Lorsque vous utilisez le VP4 comme appareil stéréo, veillez à régler le mode d'entrée sur « STEREO » et à toujours connecter les câbles aux entrées gauche et droite (L/Mono et Right).</p> <p>Le réglage du mode d'entrée est remplacé lorsque l'option globale « 4CM Routing » est activée.</p>
Input Source Analog, SPDIF, USB 3/4	<p>Règle la source d'entrée, en sélectionnant entre Analog (les prises intégrées), SPDIF (le connecteur SPDIF IN intégré) ou USB Channels 3/4, qui apparaissent comme des sorties sur un ordinateur connecté. Voir p. 15 pour plus de détails sur l'USB.</p> <p>Ne connecter que des flux 48k à l'entrée SPDIF, car le VP4 dérivera automatiquement son signal d'horloge 48k de l'entrée détectée.</p>
Output Mode STEREO, SUM L+R, COPY L>R, MUTE	<p>Détermine la façon dont le signal est traité au niveau des sorties analogiques. Ce contrôle permet d'utiliser facilement les mêmes présets dans différents environnements stéréo et mono.</p> <p>L'audio USB et SPDIF est envoyé directement aux convertisseurs en stéréo et n'est PAS affecté par ce réglage.</p> <p>L'option « MUTE » est disponible au cas où vous souhaiteriez éliminer l'audio analogique du VP4 lorsque vous l'utilisez avec un DAW. Le réglage du mode de sortie est remplacé lorsque l'option globale « 4CM Routing » est activée.</p> <p>Voir Mono ou Stereo en p. 11 pour en savoir plus sur la façon dont le VP4 traite l'audio en interne.</p>
Output Phase NORMAL/INVERT	Détermine si le signal en sortie sera normal ou en inversion de phase par rapport à la sortie existante de l'entrée ou des effets. Vous pouvez utiliser cette fonction pour corriger des problèmes d'inversion de phase présents dans votre configuration.
USB 1/2 & 3/4 Level - 40 / + 20,00 dB	USB 1/2 Level et USB 3/4 Level permettent de régler les niveaux de lecture USB de -40 à +20 dB. Bien que les niveaux de lecture audio de l'ordinateur soient généralement réglés sur l'ordinateur lui-même, ces contrôles sont utiles lorsque vous avez besoin d'une augmentation ou d'une réduction supplémentaire.

SETUP > Les Switchs

La page Footswitch vous permet de déterminer comment fonctionne les fonctions "Press & Hold" (Appui et Maintien) sur le VP4. Note : Le mode "Gig Mode" par défaut (voir p. 6) a une fonction "Press & Hold" sur chaque Switch. Cela a pour effet que les effets et autres fonctions de Tap se déclenchent quand vous "relâchez" le switch au lieu de le faire quand vous "l'appuyez". Vous pouvez désactiver complètement toutes les fonctions d'Appui et de Maintien, ou même assigner des fonctions personnalisées en utilisant le Mode Press & Hold, ci-dessous.

PARAMÈTRES	DESCRIPTION
Press & Hold Mode	Sélectionne les options disponibles pour les fonctions globales d'appui (Tap) et de maintien (Hold) des switchs. Disabled - Désactive toutes les fonctions d'appui et de maintien. Chaque opération doit être exécutée à l'aide des boutons, des touches et des switchs appuyés. Gig Mode - Sélectionne un ensemble de fonctions d'appui et de maintien personnalisées prêtes à l'emploi. Voir p. 6 pour plus de détails. Custom Mode - Permet de sélectionner différentes options d'appui et de maintien sur les quatre switchs.

Hold Timeout

Cette fonction définit la limite de temps avant qu'une fonction de maintien (Hold) ne soit activée, à partir du moment où le switch est appuyé. Lorsqu'une fonction de maintien est attribuée, une fonction d'appui (Tap) se déclenche si le switch est relâché avant l'expiration du délai d'appui et de maintien.

0.25 – 2.00 Seconds

Appuyer sur un switch SANS
fonction Hold



La fonction Tap se déclenche au moment où vous appuyez sur le switch, comme avec une pédale analogique.

Appuyer sur un switch AVEC
une fonction Hold

Délai d'appui et de maintien
(0,5 seconde par défaut)



Une fonction Hold retarde la fonction Tap jusqu'à ce que vous relâchiez le switch, à condition que cela se produise avant le Timeout (temps imparti).

Fonction Hold derrière un
switch Appuyé

Délai d'appui et de maintien
(0,5 seconde par défaut)



Lorsque vous maintenez un switch, sa fonction HOLD se déclenche une fois le temps imparti écoulé (Timeout). La fonction Tap ne se déclenche pas.

Custom Press & Hold 1

Ces 4 paramètres permettent d'assigner des fonctions globales optionnelles de Tap & Hold aux 4 Switchs du VP4.

Custom Press & Hold 2

Ces options sont affichées lorsque le mode Press & Hold est réglé sur « CUSTOM ». IMPORTANT : Toute assignation personnalisée est globale, quel que soit le mode.

Custom Press & Hold 3

▶ Disabled - La pédale sélectionnée n'a pas de fonction Hold. Sa fonction Tap se déclenche au moment où le switch est appuyé.

Custom Press & Hold 4

▶ Mode Select - L'écran de sélection du mode est affiché, comme si vous aviez appuyé sur HOME + SAVE.

▶ Preset Mode, Scene Mode, FX Mode, Tuner Mode - Le VP4 passe au mode indiqué.

▶ Bank +1, Bank -1 - Le VP4 passe à la banque suivante ou précédente. Quand vous changez de banque, le même numéro de preset de la nouvelle banque est automatiquement chargé (par exemple, si C3 est sélectionné et que vous passez vers la banque D, D3 sera chargé).

▶ Preset +1, Preset -1 - Le VP4 passe au preset suivant ou précédent.

▶ Scene +1, Scene -1 - Le VP4 passe à la scène suivante ou précédente.

▶ Channel Picker - Affiche le sélecteur de canal à 4 boutons pour l'effet concerné. Par ex., si cette fonction est assignée au switch 3, le fait de maintenir le switch 3 affichera le sélecteur de canal pour l'effet du slot 3.

▶ VP4 Bypass - Active le bypass analogique du VP4.

SETUP > Les Pédales

PARAMÈTRES	DESCRIPTION
Pedal 1 Type Pedal 2 Type	<p>Réglez cette option selon que vous avez connecté une pédale ou un certain type de switch :</p> <p>EXPRESSION PEDAL - Choisissez cette option lorsque vous connectez une pédale d'expression telle que la Fractal Audio EV-1 ou EV-2. Les pédales d'expression tierces doivent avoir une courbe linéaire et une résistance maximale de l'ordre de 10-100kΩ. Les pédales d'expression doivent être utilisées avec des câbles jack type TRS (Tip-Ring-Sleeve).</p> <p>Chaque prise de pédale peut également supporter un switch. L'utilisation de switchs doubles par prise de pédale n'est pas prise en charge.</p> <p>SWITCH (Any, Follow Hardware) - Utilisez ce paramètre lorsque vous connectez un switch à verrouillage, ou lorsque vous connectez un switch momentané et que vous souhaitez une action momentané.</p> <p>SWITCH (Momentary, Virtual Toggle) - Utilisez ce paramètre pour qu'un switch momentané connecté se comporte comme un switch à verrouillage.</p>
Calibrate PEDAL 1 Calibrate PEDAL 2	<p>Ces options vous permettent de calibrer les pédales d'expression connectées à une prise Pedal du VP4.</p> <ul style="list-style-type: none"> ▶ Sélectionnez l'option appropriée et appuyez sur ENTER. ▶ Déplacez la pédale sur toute sa plage de mouvement à plusieurs reprises. Le compteur affichera la réponse réelle de votre pédale, qui n'a PAS besoin d'atteindre complètement le haut ou le bas de l'échelle, mais qui doit se déplacer sur la plus grande partie possible de la portée de la pédale. ▶ Appuyez à nouveau sur ENTER lorsque vous avez terminé. ▶ Le mini-graphique de la page Pedals principale montre maintenant la sortie de votre pédale calibrée. ▶ Si elle n'est pas comprise entre 0 et 100, calibrez à nouveau ou vérifiez votre câble, votre pédale, etc. <p>N'oubliez pas : Les switchs, contrairement aux pédales, n'ont pas besoin d'être calibrés mais doivent tout de même afficher 0-100 sur le mini-graph.</p>

SETUP > MIDI/Remote

PARAMÈTRES	DESCRIPTION
MIDI Channel 1-16 / OMNI	Règle le canal sur lequel le VP4 recevra des messages MIDI. "OMNI" forcera l'appareil à répondre aux messages entrants sur TOUS les canaux.
MIDI Thru OFF/ON	Active ou désactive le MIDI Thru, qui fait que les messages reçus sur le port MIDI In à sont fusionnés avec toute donnée MIDI générée en interne sur le port MIDI out.
Receive MIDI PC ON/OFF	Détermine si le VP4 traitera ou ignorera les commandes de Program Change MIDI entrants.
Send MIDI PC 1 - 16 OMNI OFF	Détermine si le VP4 transmettra automatiquement un message de Program Change MIDI au port MIDI OUT lorsqu'un nouveau preset est chargé. C'est le moyen le plus simple pour la plupart des gens d'utiliser un seul périphérique MIDI connecté tout en changeant les presets sur le VP4. Tout mapping MIDI personnalisé est laissé à l'appareil en aval. Pour utiliser cette fonction, il vous suffit de sélectionner le canal sur lequel vous souhaitez que le message soit transmis. Le réglage "OMNI" transmet le message sur tous les canaux.
Ignore Redundant PC ON/OFF	Détermine si le VP4 doit re-traiter ou ignorer un message de Program Change correspondant au preset en cours. Réglé sur "OFF", un preset sera rechargé - tous les changements seront annulés lorsqu'il sera à nouveau sélectionné via PC. Cela vous permet, par exemple, de charger un preset, d'utiliser divers switches pour des effets, puis de rappuyer sur le switch qui a initialement sélectionné le preset pour qu'il revienne à son état sauvegardé.
INITIAL VALUE External Control 1 - 4	Ces paramètres spécifient la valeur initiale à utiliser pour chacun des 4 <i>External Controllers</i> (p. 43) lorsque le VP4 est mis en route. Cette valeur persiste jusqu'à ce que des données MIDI soient reçues d'un contrôleur. Ceci est particulièrement utile lorsqu'un contrôleur MIDI externe est absent. Par exemple, si vous utilisez une pédale d'expression MIDI pour contrôler le volume dans vos presets, un contrôleur manquant peut faire en sorte que le preset soit "bloqué" dans une position muette (volume à "zéro"). Le réglage d'une valeur initiale de 100% garantit que lorsque le contrôleur n'est pas connecté, la valeur restera à 100% au lieu de 0%. Ce réglage ne concerne que les contrôleurs avec une affectation MIDI CC#. Il ne s'applique pas aux pédales ou switches locaux.

SETUP > MIDI/Remote (suite)

PARAMÈTRES	DESCRIPTION
Input Volume Output Volume	Ces paramètres individuels vous permettent de contrôler globalement les niveaux d'entrée ou de sortie du VP4. Utilisez-les pour obtenir un volume global pratique sans avoir à « gaspiller » l'un des effets avec un bloc de volume.
Tempo Tap	Permet de taper le tempo à l'aide d'un switch externe. En savoir plus sur le tempo à la p. 12 .
Tuner	Permet d'entrer ou de sortir à distance de l'accordeur.
Tuner on Heel Down	Vous pouvez régler le VP4 pour qu'il affiche automatiquement l'accordeur lorsque la pédale ou le CC MIDI désigné est en position « Heel Down » ($\leq 5\%$). Cette fonction est optimale lorsque ce même contrôleur est également assigné au volume d'entrée ou au volume de sortie, ce qui permet à l'accordeur de s'afficher lorsque vous baissez le volume.
FX 1,2,3,4 Bypass	Ces quatre options vous permettent d'utiliser des switches externes ou des messages MIDI pour bypasser ou activer les quatre effets du VP4.
FX 1,2,3,4 Channel	Ces quatre options vous permettent d'utiliser des switches externes ou des messages MIDI pour régler le canal de chacun des 4 effets du VP4.
External 1,2,3,4	Les Contrôleurs Externes sont des sources de modificateurs qui nécessitent des données provenant d'une entrée telle qu'une prise de pédale ou un message MIDI CC# pour fonctionner. Par exemple, si vous voulez utiliser le CC#11 MIDI pour contrôler un effet Wah, vous devez assigner le CC#11 à External 1, puis utiliser External 1 comme Source pour un modificateur dans le bloc Wah. Considérez un Contrôleur Externe comme un « intermédiaire » qui connecte votre contrôleur physique ou MIDI aux paramètres de l'effet. Pour chacun des 4 Contrôleurs Externes, vous pouvez assigner PEDAL 1, PEDAL 2, ou n'importe quel CC# MIDI. Voir p. 43 pour en savoir plus sur les Contrôleurs Externes.
External 1,2,3,4 Initial Value	Dans la page MIDI/Remote, vous trouverez les quatre paramètres INITIAL VALUE en bas. Ils vous permettent de définir la valeur de démarrage par défaut pour les Contrôleurs Externes assignés au MIDI. Cette valeur assignée restera active jusqu'à ce que le message MIDI CC# approprié soit reçu pour la mettre à jour.
Preset +1, Preset -1	Ces deux réglages vous permettent de monter ou descendre dans les présets du VP4 à l'aide de messages MIDI CC#.
Scene Select	Cette fonction vous permet de choisir des scènes spécifiques en fonction de la valeur d'un message CC MIDI envoyé au VP4. La valeur fait référence aux données associées à un message CC# MIDI particulier, et non au numéro CC# lui-même. Par exemple, si vous affectez le CC MIDI n°17 au contrôle de la sélection de scène, la valeur envoyée pour le CC n°17 (allant de 0 à 127) déterminera quelle scène sera chargée : 0 = Scène 1 2 = Scène 3 1 = Scène 2 3 = Scène 4 La série se poursuit, en cyclant à travers les scènes 1 à 4 pour les valeurs restantes.
Scene +1, Scene -1	Ces deux réglages vous permettent de monter ou descendre dans les scènes du preset actuel à l'aide de messages CC# MIDI.
VP4 Bypass	Le VP4 est doté d'un bypass analogique tamponné. Il transmet le signal directement de l'entrée à la sortie sans conversion numérique, latence ou traitement numérique. Si vous souhaitez contrôler le bypass analogique à l'aide d'une pédale ou d'un switch connecté ou par MIDI, choisissez l'option souhaitée ici.

SETUP > Réglages Globaux

PARAMÈTRES	DESCRIPTION
Gapless Changes ON, OFF	Sur le VP4, les changements de preset, de scène et de canal se font sans coupure par défaut. L'option pour désactiver cette fonction est fournie parce qu'elle peut aider à économiser une petite quantité de ressources CPU.
Spillover OFF, DELAY, REVERB, DELAY+REVERB, ALL	Permet aux résonances de Delay et de Reverb de continuer à sonner (« spillover ») lorsque vous changez de Préset. En réglant ce paramètre sur « OFF », la résonance est supprimée lors du changement de preset. La sélection « ALL » active les résonances pour les blocs de Delay, de Reverb, de Plex Delay, de Multitap et de Megatap. REMARQUE : Le Spillover lors du bypass d'un effect ou en changeant de scène est automatique et déterminé par le mode de bypass, il n'est donc pas affecté par ce paramètre.
Automatic VP4 Bypass OFF, ON	Le VP4 est doté d'un bypass analogique tamponné qui transmet le signal directement de l'entrée à la sortie sans conversion numérique, latence ou traitement. Pour que le bypass analogique s'active automatiquement lorsque les quatre effets sont bypassés, réglez cette option sur ON.
Tap Tempo Mode AVERAGE, LAST TWO	Détermine la façon dont le tempo est ajusté lorsque vous tapez le Tempo au pied sur le switch Tempo, sur un contrôleur de tempo externe ou sur le bouton EDIT de la page Controllers > Tempo. « AVERAGE » est basé sur la moyenne des dix derniers taps, ce qui le rend plus indulgent mais entraîne des changements plus graduels. « LAST TWO » utilise uniquement les deux derniers taps, ce qui nécessite une saisie plus précise mais permet des changements de tempo plus rapides.
Noisegate Offset +/- 40 dB	Règle globalement le seuil (THRESHOLD) du Noise Gate d'entrée, en l'augmentant ou en le diminuant dans tous les presets. Si le seuil d'un preset spécifique est réglé sur « OFF », le décalage global n'aura aucun effet. Cela peut s'avérer particulièrement pratique dans les situations où l'environnement sonore global change, par exemple lorsque l'on se déplace entre différents lieux où les niveaux d'interférence varient ou lorsque l'on passe d'un instrument à un autre dont la sensibilité au bruit peut varier.
AC Line Frequency 60 Hz, 50 Hz	Certains types de Noise Gate utilisent un filtrage EMI intelligent pour réduire les parasites et les bourdonnements. Pour garantir des performances optimales, réglez ce paramètre pour qu'il corresponde à la fréquence du réseau électrique de votre région : 60 Hz pour l'Amérique du Nord, Taiwan, la Corée du Sud, certaines parties de l'Amérique du Sud et d'autres régions. 50 Hz pour la plupart des pays d'Europe, le Royaume-Uni, l'Australie, la Chine, l'Inde, l'Afrique du Sud, la majorité des pays d'Asie et certaines régions d'Amérique du Sud. Ce réglage est essentiel pour que le Noise Gate puisse filtrer efficacement les bruits indésirables en fonction de la fréquence de l'alimentation électrique locale.
Startup Mode PRESETS, SCENES, EFFECTS	Règle le mode qui sera actif lorsque le VP4 sera mis sous tension.
Default Scene AS SAVED, 1-4	Lorsqu'elle est réglée sur « As Saved », la scène sélectionnée lors du rappel d'un preset est la scène qui était active lorsque le preset a été sauvegardé pour la dernière fois. Lorsqu'elle est réglée sur une valeur de scène particulière, cette scène sera toujours sélectionnée lors du rappel d'un preset.
LCD Contrast 0-100%	Règle le contraste de l'écran principal.

SETUP > Réglages Globaux (suite)

PARAMÈTRES	DESCRIPTION
Switch LED "ON" Brightness Switch LED "OFF" Brightness 1 - 100%	Ces deux réglages permettent d'ajuster indépendamment la luminosité des LEDs des switchs lorsqu'ils sont allumés ou éteints.
Fade Selected Effect Timeout OFF, 1-10 Seconds	Sur la page Home, l'effet sélectionné est mis en évidence par un cadre jaune. Si cela vous gêne pendant que vous jouez, vous pouvez régler la mise en évidence pour qu'elle s'estompe au bout d'une période pouvant aller jusqu'à 10 secondes. Pour rétablir la surbrillance, il vous suffit de tourner SELECT d'un clic, ou d'activer ou de désactiver n'importe quel effet.

SETUP > Réinitialisation

PARAMÈTRES	DESCRIPTION
Reset System Parameters	<p>Cet utilitaire réinitialise TOUS les paramètres du menu SETUP et du Tuner à leurs valeurs d'usine par défaut. La réinitialisation des paramètres du système peut s'avérer utile lors d'un dépannage.</p> <p>Il est important de noter que cette action ne supprime ni ne modifie vos présets.</p> <p>Il vous sera demandé d'appuyer sur SAVE puis sur ENTER pour confirmer.</p> <p>IMPORTANT : Toujours éteindre votre ampli ou vos baffles avant de procéder à la réinitialisation des paramètres système sur le VP4. 1) La réinitialisation des paramètres du système est irréversible ; 2) Cette option peut modifier les niveaux audio ; 3) Dans un système câblé en 4CM, vous devrez remettre manuellement le Routing 4CM sur ENABLED après avoir effectué une réinitialisation.</p>
Clear All Presets	<p>Cet utilitaire vous permet d'effacer tous les Présets. Il vous sera demandé d'appuyer sur ENTER pour confirmer. Soyez très prudent avec cette option - l'effacement des présets est irréversible !</p> <p>Si vous souhaitez plutôt restaurer les présets d'usine, procédez comme suit :</p> <ul style="list-style-type: none"> ▶ Visitez la page de téléchargement du VP4 et téléchargez le dernier fichier des présets d'usine : https://www.fractalaudio.com/vp4-downloads <ul style="list-style-type: none"> - Sous Windows, vous devrez décompresser le fichier téléchargé. Mac OS le fait automatiquement. ▶ Ouvrez VP4-Edit, lancez Fractal-Bot depuis le menu Tools, et suivez les étapes suivantes : <ul style="list-style-type: none"> - Dans la Section 2 - CHOISIR UN FICHER A ENVOYER, naviguez jusqu'au fichier SysEx que vous avez téléchargé. - Appuyez sur Begin puis sur SEND. Laissez le transfert se terminer. Une fois terminé, fermez Fractal-Bot. - Dans le VP4-Edit, choisissez Refresh Preset Names (Rafraîchir les noms des présets) dans le Menu Preset.

SETUP > Infos Système

PARAMÈTRES	DESCRIPTION
	Cet écran affiche la version actuelle du firmware, la date de sa publication et le niveau d'utilisation du CPU.

Spécifications Techniques

ENTRÉES ANALOGIQUES

Connecteurs:	2 x jack 6,35 mm, asymétriques
Impédance:	1 MOhm (moins avec les réglages d'Impédance d'entrée)
Niveau d'entrée Max:	+20 dBu

CONVERSION A/D

Profondeur de bits:	24 bits
Taux d'échantillonnage:	48 kHz
Plage dynamique:	114 dB
Réponse en fréquence:	20 Hz - 20 kHz, + 0 / -1 dB

SORTIES ANALOGIQUES

Connecteurs:	2 x jack 6,35 mm, asymétriques
Impédance:	600 Ohms
Niveau de sortie:	+16 dBu

CONVERSION D/A

Plage dynamique:	114 dB
Réponse en fréquence:	20 Hz - 20 kHz, +0 / -1 dB

SORTIES NUMÉRIQUES

Connecteurs:	RCA type coaxial pour S/PDIF IN et OUT
Format:	PCM non compressé
Taux d'échantillonnage:	48 kHz fixe

USB AUDIO

Format:	Conforme à la classe USB 2.0, connecteur USB de type C
Canaux:	4 (2 IN, 2 OUT, chacune affectée à des ports spécifiques)
Horloge Audio USB:	48 kHz fixe

MIDI INTERFACE

Connecteurs Input :	1 x jack 3,5 mm, femelle - Type A
Connecteurs Output :	1 x jack 3,5 mm, femelle - Type A
Thru :	Pas de connecteur dédié, mais le MIDI entrant peut être fusionné avec la sortie en réglant la fonction Setup > MIDI/Remote > MIDI Thru sur « ENABLED »

INTERFACE PEDAL

Connecteur:	2 x jacks 6,35 mm TRS (stéréo)
Format:	Pédale d'expression: 10–100kΩ max Switch: type "contacteur" ou "interrupteur"

GENERAL

Finition:	Châssis en acier thermolaqué
Contrôles:	6 boutons, 5 potentiomètres, 4 switches
Affichage:	Ecran LCD couleur 480 × 272 à contraste élevé
Dimensions:	10.0" x 2.6" x 6.31" (254mm x 66mm x 160,3mm)
Poids:	1,56 kg (3 lbs 7 oz)
Tension d'entrée:	9V DC 1,3A
Connecteur d'alimentation :	Connecteur à barillet de 2,1 mm, centre négatif
Type de la pile de stockage :	PAS DE PILE

ENVIRONNEMENT

Température de fonctionnement:	de 0 à 50 °C
Température de stockage:	-30 à 70 °C
Humidité:	Jusqu'à 90% sans condensation.

Dimensions

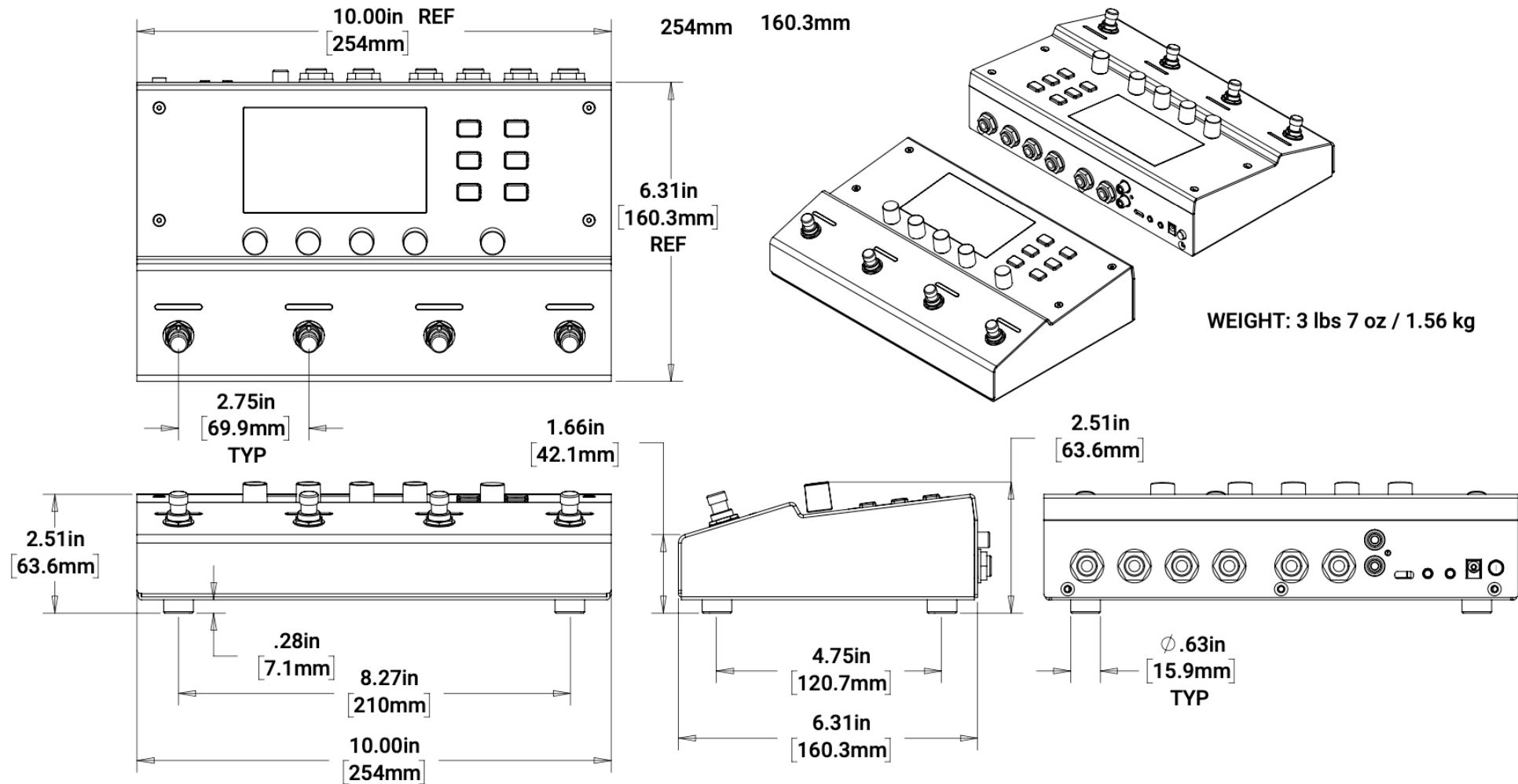

Les pieds sont maintenus avec des vis M3.5.

Implémentation MIDI

Fonction		Transmis	Reçu	Remarques
Basic Channel	Default Changed	1 1-16	1 1-16	
Note Number	True Voice	X	X	
Velocity	Note ON Note OFF	X X	X X	
After Touch	Keys Channels	X X	X X	
Pitch Bend		X	X	
Control Change		X	O	Les CC recevables sont globalement affectés à des fonctions via le menu MIDI/Remote du SETUP. Il s'agit notamment des volumes d'entrée et de sortie, du Tap Tempo, de l'accordeur, des 4 « External Controllers » (assignables en tant que modificateurs à un ou plusieurs paramètres sur une base par preset), des fonctions de Préset et de Scène supplémentaires, et de tous les switches de bloc BYPASS et CHANNEL.
Program Change	True Number Bank Select	O X	O O	Le VP4 peut transmettre des messages MIDI PC.
System Exclusive	Fractal Audio Real-Time Non-Real-Time	O O X	O X X	Le SysEx est largement utilisé pour le VP4-Edit.
System Common	Song Position Song Select Tune Request	X X X	X X X	
System Real-Time	Clock Commands	X X	O X	Le Tempo Global du VP4 se synchronise automatiquement avec une horloge MIDI Beat Clock. Le VP4 ne transmet pas d'horloge MIDI.
Auxiliary Messages	Local ON/OFF All Notes OFF Active Sense Reset	X X X X	X X X X	

SETUP > MIDI/Remote (suite)

PC#	Preset				
000	A1	028	H1	056	O1
001	A2	029	H2	057	O2
002	A3	030	H3	058	O3
003	A4	031	H4	059	O4
004	B1	032	I1	060	P1
005	B2	033	I2	061	P2
006	B3	034	I3	062	P3
007	B4	035	I4	063	P4
008	C1	036	J1	064	Q1
009	C2	037	J2	065	Q2
010	C3	038	J3	066	Q3
011	C4	039	J4	067	Q4
012	D1	040	K1	068	R1
013	D2	041	K2	069	R2
014	D3	042	K3	070	R3
015	D4	043	K4	071	R4
016	E1	044	L1	072	S1
017	E2	045	L2	073	S2
018	E3	046	L3	074	S3
019	E4	047	L4	075	S4
020	F1	048	M1	076	T1
021	F2	049	M2	077	T2
022	F3	050	M3	078	T3
023	F4	051	M4	079	T4
024	G1	052	N1	080	U1
025	G2	053	N2	081	U2
026	G3	054	N3	082	U3
027	G4	055	N4	083	U4
				084	V1
				085	V2
				086	V3
				087	V4
				088	W1
				089	W2
				090	W3
				091	W4
				092	X1
				093	X2
				094	X3
				095	X4
				096	Y1
				097	Y2
				098	Y3
				099	Y4
				100	Z1
				101	Z2
				102	Z3
				103	Z4

PRÉSETS D'USINE

A1:	Virtual Pedalboard	Quatre effets de base dans un pedalboard simple pour un ampli type "plateforme" à pédales.
A2:	70s Pedals	Une autre version du pedalboard de base avec une sensation de retour en arrière. Cette pédale contient une Wah avec Auto Engage sur la Pédale 1.
A3:	Vintage EHX	Pedalboard avec effets basés sur quatre classiques.
A4:	Bossy FX	Collection de pédales d'effets colorées. Beaucoup d'entre nous ont commencé avec ces classiques et ils sont toujours présents sur nos pedalboard aujourd'hui.
B1:	Country Livin	Sortez votre Tele et allez-y pour le chicken pickin' ! Chaque effet dispose de quatre canaux entièrement paramétrés. De AustinBuddy
B2:	Rotary Scenes	Sonorités classiques de haut-parleur rotatif avec quatre scènes. La scène 3 est un mélange de sons secs et de sons rotatifs. Dans la scène 4, vous pouvez utiliser la pédale 1 pour contrôler la vitesse.
B3:	Squad Ped	Rares effets de modulation des années 80. La plupart des canaux des 4 effets sont réglés pour la stéréo. Par Leon Todd et M@
B4:	Mod Squad Rac	Collection de pédales de modulation. Basé sur un preset de Leon Todd.
C1:	Drive Drive D	Pédales de Drive empilées pour une mise en scène classique. Essayez-les seules ou combinez-les de manière intéressante. Ne manquez pas les canaux ! AustinBuddy.
C2:	Drives on Dis	Quatre pédales Drive avec quatre réglages ABCD = 16 sonorités différentes de blocs Drive réglées par AustinBuddy. Il y a aussi un boost.
C3:	Distortion Ex	8 types de distorsion différents en deux blocs, plus quatre options de sculpture tonale GEQ pré-bloc et un delay.
C4:	Fuzz Into Fuz	Si vous aimez le fuzz, vous aimerez probablement plus de fuzz. Ici, ils sont empilés deux par deux avec différentes textures d'une beauté dégoûtante à explorer.
D1:	Chorus Collec	Une collection d'effets de chorus. Découvrez quelques-uns des types d'effets proposés côte à côte. Basé sur les blocs d'AustinBuddy.
D2:	Flange Factor	Quatre flangers à essayer, plus les effets « Andy's Mistress » de l'Axe-Fx III.
D3:	Phaser Pletho	A plethora of phasers. Use this preset to get to know some of the available types offered side by side. Based on blocks by AustinBuddy.
D4:	Trem-A-Lo-Los	Echantillon de quatre des nombreux styles différents de Tremolo sur le VP4. Plex Detune devant le Trem pour une nuit pluvieuse.
E1:	Blackpanel Da	Prêt pour un concert, même si c'est dans votre chambre ou votre sous-sol, les sonorités Cool « Dad Rock » de Michael Pickens.
E2:	Grab and Go	Pédale de compression, Wah Auto-Engage sur la pédale 1, Griddle Cakes Drive, et DM-Two Delay. Leon Todd
E3:	Bari Tony	Créez des sonorités vintage classiques avec ce simulateur de baryton désaccordé.
E4:	Fuzzy Synth Octaves	Synthétiseur mono avec touch filter et distorsion, ainsi qu'un ring mod octave. Canaux également ! Utilisez les contrôleurs : Enveloppe pour ajuster la réponse du filtre.
F1:	Celestial Ver	Quatre canaux de reverbs étoilées chatoyantes, plus quatre nuages flottants, côte à côte. Auto-swell et Plex delay aussi ! Leon Todd.
F2:	Poly Octave G	Générateur d'octaves polyphoniques en deux versions et effets bonus.
F3:	Funk U Tron	Vous pouvez vous amuser avec un filtre à enveloppe compressé, ainsi qu'avec des options de hauteur et d'écho. Chaque bloc dispose de 4 canaux.
F4:	Good Vibes	Les pédales de vibrato reviennent à la mode. En voici plusieurs exemples. Basé sur un preset d'AustinBuddy.
G1:	AW Clean	Andy Wood a créé ce preset propre à utiliser avec un compresseur Woodshed devant le VP4.
G2:	AW Tele	Plus de Andy Wood... Tele FX. Signature PEQ, plus un Tremolo, un Slapback et une Reverb.
G3:	AW Lead FX	Andy Wood lead FX. Vous pouvez l'utiliser avec une pédale de drive devant le VP4 ou potentiellement dans un ampli crunchy.
G4:	Spaghetti Western	Un clin d'œil au maestro Morricone, avec des scènes bonus pour Rockabilly et Hank's Shadows. Basé sur un preset de Leon Todd.
H1:	MF Box o' Crunch	Marco Fanton a créé ce preset sur la base de la pédale de drive « Box o' Crunch », conçue pour un ampli type "plateforme" en son clair.
H2:	MF Clean	Le preset FX clair de Marco Fanton contient quatre effets clairs incontournables avec des canaux.
H3:	MF FAS	Marco Fanton a créé ce preset sur la base de la pédale « FAS LED-Drive », conçue pour un ampli en son clair avec delay, reverb, et plus encore.
H4:	ZOSO FX	Des fuzzes classiques, un écho vintage et un phaser avec de l'attitude. Composez des sons inspirés de Jimmy Page et montez le son.

PRÉSETS D'USINE

I1:	Austin Stevie	Créez un son texan avec ces effets inspirés de SRV, proposés par AustinBuddy.
I2:	Austin Johnson	Outils pour obtenir un son de type « EJ » (clean, dirty et lead), par AustinBuddy.
I3:	Lowell's Slide	L'astuce des deux compresseurs en série que l'on retrouve sur tant de disques de grands guitaristes de slide, par AustinBuddy
I4:	Later Jimi	Une gamme d'effets inspirés par Jimi Hendrix. Basé sur un preset de « Hippy Tim ».
J1:	May Day	Ajustez le filtre à votre goût. S3 a une harmonie personnalisée (E maj) avec des extras créatifs. Utilisez-le avec un ampli clean ou enlevez le Drive pour le « Post ». Les canaux aussi !
J2:	VitAmin S	Un hommage inspiré comprenant Wah, Whammy, Drive, Detune, Octaves, Delay. Basé sur les presets de « Hippy Tim ».
J3:	Zapped	Basé sur le Gift of Tone de Dweezil Zappa. Flanger dynamique et filtre Sample/Hold. Ajustez Dyna en utilisant Controllers > Enveloppe. Ajoutez une wah avant le vrai son.
J4:	You Too Buddy ?	AustinBuddy nous propose ce preset contenant des delays à la croche pointée, un préampli SDD et un plex shimmer.
K1:	Downtune Capo	Capo virtuel réglé sur -1, -2 et -3, plus une « fausse basse » dans la scène 4.
K2:	Zero Flange	« Zero crossing » vous sera familier si vous avez entendu du tape flanging sur un morceau comme "Itchycoo Park" ou "Listen to the Music". Versions Automatic et Pedal 1.
K3:	Megataps	Le Megatap permet d'utiliser jusqu'à 128 taps sur une seule ligne de delay. Écoutez-le en action ici.
K4:	Digital-al-al-al >	Les delays numériques vintage font ce qu'ils font de mieux... de mieux... de mieux... Leon Todd
L1:	Galacticus Verb	Reverbs spatiales extrêmes, dont une avec une pédale 1 « Hold », plus des effets supplémentaires.
L2:	Magneto Echoes	Delays magnétiques avec distorsion de bande et compression, et reverb à ressort en option.
L3:	Aurora Australis	Des échos multitap angéliques et des effets de pédale appropriés avant et après. Ajustez le Master Pan dans le MTD pour le mono ou la stéréo. Leon Todd.
L4:	Custom Harmonies	Le VP4 permet de sauvegarder des gammes personnalisées à l'intérieur du bloc de pitch. Voici quelques exemples sauvegardés en tant que scènes/canaux. La gamme « Jessica » par
M1:	80s Comp'd Fx	The 80s were a decade of excesses, like clobbering guitar effects with post compression like in this preset.
M2:	Rhythmic Blissing	Owen et Charlie, deux « stagiaires » de Fractal Audio, ont créé cet effet synchronisé avec une forte modulation et un « chopper » de 16ème de seconde.
M3:	Psychadelic '67	Delay reverse adapté d'un preset de l'Axe-Fx III utilisé lors de la tournée live « Experience Hendrix ».
M4:	RockMeOn Clean	Leon Todd évoque un son clair classique de type « walkman processor » dans ce retour en arrière conçu pour un ampli clair.
N1:	Run Like Heck	Inspiré par le gros engin qui renvoie tous les autres à leur mère dans une boîte en carton. De Cooper Carter.
N2:	Floyd Leads	Quatre effets Floyd Lead dans ce preset de Cooper Carter et des musiciens de Brit Floyd.
N3:	Cooper's Toolbox	Preset de concert avec quatre effets préprogrammés de Cooper Carter.
N4:	Feedbaq Mach 3 /P1	La pédale 1 apporte 3 harmoniques différentes de feedback dans ce preset de Dweezil Zappa et Matt Picone.
O1:	Against the Machine	Vous pouvez choisir entre la wah et la whammy, toutes deux affectées à la pédale 1, ainsi que le delay et le phaser dans ce preset rageur de Cooper Carter.
O2:	Cosmic Voyage	Deux delays et deux reverbs créent des effets d'ambiance spectaculaires dans ce preset de Cooper Carter.
O3:	The Beauty Way	Larry Mitchell a produit ce preset VP4 avec quatre scènes basées sur les sons de son spectacle en direct.
O4:	Dual Tape St. Spring	Parallel Tape Echoes et double reverb à ressort sont présents dans ce preset du bêta-testeur vedette de VP4 @Pedalbuilder.
P1:	MF FX Post	Le preset Post FX de Marco Fanton contient un chorus, un delay, un plex et une réverb.
P2:	AW Stripes Post	Andy Wood a créé ce preset Post FX après une distorsion dans son pédalier.
P3:	Hair Metal Post	Post FX avec de la laque et du spandex. Basé sur un preset de « Flyingfadr ».
P4:	Rack Gods Post	Le point de vue de Leon Todd sur un énorme rack de post FX.

PRÉSETS D'USINE

Q1:	Lerxst FX Post	Blah BLAH blah blah !
Q2:	JP Loop FX Post	Effets du preset Gift of Tone de John Petrucci comprenant les sons Rhythm, Chorus et Lead.
Q3:	LT FX Post	Leon Todd présente ici une collection de ses effets Post préférés.
Q4:	Mark Day Post	Mark Day, de Fractal Audio, a composé ce preset contenant ses post FX préférés. Le filtre est un boost activable au pied, avec chaque canal à un niveau différent.
R1:	Neal's Post FX	Effets du preset « Gift of Tone » de Neal Schon mis au point par Cooper Carter.
R2:	Double Plex Post	D'énormes plex delays stéréo en parallèle, ainsi qu'un delay et un detune traditionnels ornent ce preset de post-fx massivement riche, également de Leon Todd.
R3:	Stereo Delays Post	Des delays « simples » plus des effets supplémentaires composent cette sélection basée sur un preset de Leon Todd.
R4:	Parallel FX Loop Tpl	Ce preset modèle est préconfiguré pour une boucle d'effets parallèle. Tous les effets sont 100% Wet ou ont la fonction « Kill Dry » d'activée, et sont mutés lorsqu'ils sont bypassés.
S1:	Basses Loaded	Effets de basse classiques et modernes avec canaux réglés.
S2:	Bass'd On	Ce preset de basse prêt à l'emploi contient également plusieurs canaux d'égalisation que vous pouvez utiliser pour sculpter instantanément votre son.
S3:	Bass-X	Bass-X va bien au-delà des bases, avec de la distorsion, des filtres d'enveloppe, des octaves et de l'écho !
S4:	Acoustic Toolkit	Cette boîte à outils simple contient des canaux de compresseur, d'égaliseur, de chorus et de reverb prêts pour les guitares acoustiques.
T1:	VP4 I 4CM	Ce preset de démarrage pour 4CM est une reprise de « A1 : Virtual Pedalboard » conçu pour les configurations en 4CM.
T2:	Mod Squad 4CM	Les presets B3 et B4 sont combinés dans une configuration 4CM dans ce preset.
T3:	Gift of Djent 4CM	Basé sur des sélections de notre populaire série « Gift of Tone », ce preset comprend des effets pré et post FX prêts à être utilisés avec un système 4CM.
T4:	4CM Parallel Loop	Ce preset 4CM est préconfiguré pour une boucle d'effets parallèle. Tous les effets sont 100% Wet ou ont la fonction « Kill Dry » d'activée, et sont mutés lorsqu'ils sont bypassés.

G66 GmbH
Marienstrasse 59a
24937 Flensburg

Tel: 0049 (0) 461 1828 066
Fax: 0049 (0) 461 1828 296
Email: kicks@G66.eu
France: nico@g66.eu

Distributeur Européen Exclusif pour l'Europe :



Firmware Version 1.06
Octobre 2024

www.G66.eu

Traduction française : Nicolas DESMAREST

Copyright of the French translation © 2024 - G66 GmbH. All rights reserved.

Copyright © 2024 - Fractal Audio Systems. All rights reserved.